

ЎЗБЕКИСТОН РЕСПУБЛИКАСИ
ОЛИЙ ВА ЎРТА МАХСУС ТАЪЛИМ ВАЗИРЛИГИ

ТОШКЕНТ ДАВЛАТ
ИҚТИСОДИЁТ УНИВЕРСИТЕТИ

**ИЛМИЙ ФАОЛИЯТГА
ТАЙЁРГАРЛИК АСОСЛАРИ**

Ўқув–услубий қўлланма

Тошкент – 2010

**ИЛМИЙ ФАОЛИЯТГА ТАЙЁРГАРЛИК
АСОСЛАРИ**

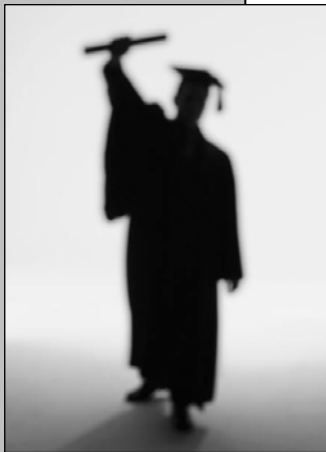

I қисм.
Илмий ахборот билан ишлаш:
ўқиш, ёзма ва оғзаки шаклда баён қилиш

II қисм.
Илмий тадқиқот методологияси

III қисм.
Магистрлик диссертациясини
расмийлаштириш ва ҳимоя қилиш

Б.Ю.Ходиев, А.Ш.Бекмуродов, М.Р.Болтабаев, Л.В.Голиш, О.Б.Гимранова. Илмий-тадқиқотчилик фаолиятига тайёргарлик асослари: Ўқув-услубий қўлланма - Тошкент: Экономика, 2010. 138 бет.

Тошкент Давлат иқтисодиёт университети Ўқув-услубий кенгашининг қарорига биноан нашр этилган. Магистратуранинг “Илмий тадқиқотлар методологияси” курсини ўрганаётган талабалар учун ўқув қўлланмаси сифатида тавсия қилинади.

Профессор Б.Ю.Ходиевнинг умумий таҳрири остида

Рецензентлар:

и.ф.д., проф. Н.М.Махмудов

и.ф.н., доцент Б.Б.Усмонов

Ушбу китоб магистрантларни илмий-тадқиқотчилик фаолиятига тайёрлаш бўйича Ўзбекистонда нашр қилинаётган илк ўқув - услубий қўлланмадир.

Қўлланма иқтисодиёт олий ўқув юртларининг магистрантлари ва ўқитувчилари, шунингдек магистрлик диссертацияларининг илмий раҳбарлари учун мўлжалланган. Бу китоб шунингдек бошқа олий ўқув юртларининг магистрантлари ва ўқитувчилари, аспирантлар ва талабгорлар учун ҳам фойдали бўлиши мумкин.

Ўқув – услубий қўлланмада илмий адабиётларни ўқиш, ахборотларни оғзаки тарзда тақдим этиш, илмий услубдаги матнларни ёзиш бўйича тавсиялар баён қилинган; магистрлик диссертациясини ёзиш, расмийлаштириш ва ҳимояга тайёрлаш юзасидан амалий маслаҳатлар берилган.

Китоб ўқув–услубий қўлланма сифатида ёзилгани сабабли унинг муаллифлари ҳамкасбларининг конструктив таклифлари ва фикр-мулоҳазалари учун миннатдорчилик билдиради, бундай таклифлар ва фикр-мулоҳазалар қўлланма устидаги кейинги ишлар жараёнида албатта ҳисобга олинади.

Таклифлар ва фикр-мулоҳазаларни қуйидаги манзилга юборишингизни сўраймиз: Тошкент – 1000003, Ўзбекистон кўчаси, 49-уй, Тошкент Давлат иқтисодиёт университети, Ўқув–услубиёт бошқармаси.

© Б.Ю.Ходиев ва бошқалар. ТДИУ, 2010

МУНДАРИЖА

КИРИШ	6
I ҚИСМ. Илмий ахборот билан ишлаш: мутолаа қилиш, ёзма ва оғзаки шаклларда баён қилиш	9
Илмий адабиётларни мутолаа қилиш	10
Мутолаа турлари ва қоидалари. Ахборотларни маркировкалаш. Китоб, илмий журнал, илмий мақолалар, тезислар тўплами билан ишлашнинг процессуал тизими. Китобнинг таркибий тузилиши.	
Ахборотларни ёзма шаклда етказиш	16
Илмий матнларнинг функциялари ва турлари. Режа. Тезислар. Конспект. Реферат. Аннотация. Мақола. Эссе. Илмий услубдаги матнларни ёзиш бўйича тавсиялар.	
Ахборотларни оғзаки шаклда етказиш	40
Маъруза билан чиқиш. Такдимот (ахборот).	
II ҚИСМ. ИЛМИЙ ТАДҚИҚОТ МЕТОДОЛОГИЯСИ	48
Илмий тадқиқот деб очаси	49
Илмий тадқиқот: асосий категориялар ва тушунчалар. Илмий тадқиқотнинг муваффақиятли якунланиши шартлари. Тадқиқотчилик фаолиятининг процессуал тузилмаси. Магистрлик диссертацияси ишининг процессуал тузилмаси. Магистрлик диссертацияси: умумий тушунча. Магистрлик диссертацияси ишининг процессуал тузилмаси Магистр илмий ишининг натижалари, кўрсаткичлари ва уни баҳолаш мезонлари.	
Магистрлик диссертацияси мавзунинг танланиши ва ифодаланиши	57
Илмий тадқиқот мавзуни танлаш учун асослар. Мавзунинг танланишини белгиловчи омиллар. Мавзуни танлаш усуллари ва воситалари. Мавзунинг ифодаланишини белгиловчи тамойиллар ва талаблар. Магистрлик диссертацияси номини ифодалашнинг процессуал тузилиши.	
Тадқиқотнинг долзарблиги, янгилиги ва амалий аҳамиятини белгилаш ва асослаш	68
Тадқиқот долзарблигини белгилаш ва асослаш. Тадқиқот янгилигини белгилаш ва асослаш. Тадқиқотнинг амалий аҳамиятини белгилаш ва асослаш.	
Муаммонинг изланиши ва ифодаланиши	76

«Илмий тадқиқот муаммоси» тушунчаси мазмуни. Илмий адабиётлар таҳлили – муаммонинг қўйилишини асослаш. Тадқиқот муаммосини ифодалашнинг процессуал тузилмаси.

Фаразнинг илгари сурилиши ва ифодаланиши 82
«Фараз» тушунчаси мазмуни. Фаразлар турлари. Фаразларни илгари суриш қоидалари. Фаразни куришнинг процессуал тузилмаси.

Тадқиқот мақсадининг белгиланиши ва вазифаларининг қўйилиши. тадқиқот услубларининг танланиши..... 87
«Тадқиқот мақсади» тушунчасининг мазмуни. «Тадқиқот вазифалари» тушунчасининг мазмуни. Диссертация тадқиқоти вазифалари қўйилишининг процессуал тузилмаси. Тадқиқот мақсадлари ва типи, янгилик элементлари асосидаги вазифалар доираси. Муаммони ҳал этиш вазифаларининг қўйилиши. Илмий тадқиқот услублари.

Илмий - тадқиқотчилик ишининг режалаштирилиши..... 98
«Илмий иш режаси» тушунчаси мазмуни. Фаолиятни режалаштиришнинг процессуал тузилмаси. Магистрлик диссертацияси режасини тузиш. Магистрлик диссертацияси режасининг тузилиши ва мазмуний кўрсаткичлари. Режага талаблар. Режалаштириш турлари
Илмий тадқиқот (магистрлик иши)нинг намунавий тақвимий режаси.

III ҚИСМ. МАГИСТРЛИК ДИССЕРТАЦИЯСИНИ РАСМИЙЛАШТИРИШ ВА ҲИМОЯ ҚИЛИШ..... 105

Диссертация ишининг тузилиши ва асосий мазмуни..... 106
Диссертация ишининг тузилиши. Титул варағи ва мундарижа. Кириш Асосий қисм. Хулоса. Фойдаланилган адабиётлар рўйхати. Иловалар.

Ишни расмийлаштиришга доир асосий талаблар 115
Диссертацияни ёзиш ва расмийлаштиришнинг асосий қоидалари. Боблар ва сарлавҳалар номларини расмийлаштириш. Титул варағини расмийлаштириш. Матндаги қайдлар, кўчирмалар ва ўзлаштирилган парчаларни расмийлаштириш. Иловаларни расмийлаштириш. Фойдаланилган манбаларни баён қилиш қоидалари.

Диссертация ҳимояси..... 124
Магистрлик диссертациясини ҳимояга тайёрлаш тартиби. Магистрлик диссертациясига тақриз ва баҳоларга талаблар. Магистрлик диссертациясининг оммавий ҳимоясини ўтказиш тартиб-қоидалари.

ГЛОССАРИЙ..... 131

КИРИШ

Магистратура магистрларни, яъни илмий-тадқиқотчилик ва илмий-педагогик фаолиятга тайёрланган мутахассисларни тайёрлаш шаклидир. Ҳозирги олий таълим тизимида магистр даражаси мавқеи жиҳатидан бакалавр даражасидан кейин ва фан номзоди даражасидан олдинги ўринда туради. Бу даража илмий эмас, балки академик даража ҳисобланади, чунки у аввало олий мактаб битирувчисининг таълимий даражасини акс эттиради ва унда бошловчи илмий ходимга хос бўлган қобилият ва малакалар борлигидан далолат беради.

Магистр учун илмий тадқиқот малакалари диссертация тадқиқотини юритиш ва муайян лавозимларда юқори малакали ишларни бажариш учун зарур, деб фараз қилинади.

Магистратуранинг бош мақсади бу олий ўқув юртларининг илмий-тадқиқотчилик фаолиятини юритишга (аспирантура, адъюнктурага ўқишга кириш ёки талабгор сифатида диссертация тадқиқотини бажаришга) қобилиятли битирувчиларини тайёрлашдир.

Иқтисодиёт магистри – бу кенг билимли мутахассис бўлиб, у:

- илмий ижод методологияси ва услубиётини, замонавий ахборот технологияларини эгаллаган;
- турли хил иқтисодий ахборотларни таҳлил этиш ва синтез қилиш малакасига эга;
- илмий-тадқиқотчилик фаолиятини юритишга қодир;
- лойиҳаларни ишлаб чиқиш ва бошқаришни яхши биладиган;
- педагогик фаолият олиб боришга тайёр бўлади.

Магистрлар қуйидаги қобилиятларга эга бўлади:

- тадқиқот вазифаларини ифодалаш;
- тадқиқот режасини тузиш;
- ахборот технологияларини жалб қилган ҳолда библиографик ишларни бажариш;
- зарур тадқиқот услубларини танлаш, аниқ тадқиқот вазифаларига асосланиб, мавжуд услубларни ўзгартириш ва янги услубларни ишлаб чиқиш;
- олинган натижаларни ишлаш, уларни адабиётлардаги мавжуд маълумотларни ҳисобга олиб таҳлил қилиш ва мушоҳада юритиш;
- бажарилган ишлар яқунларини таҳрир қила олиш ва матбуотнинг замонавий воситаларини қўллаб, талабларга мувофиқ расмийлаштирилган ҳисоботлар, рефератлар, мақолалар, маърузалар тезислари шаклида тақдим эта олиш.

Ихтисослаштирилган тайёргарлик дастурининг илмий-тадқиқотчилик қисми юзасидан магистрнинг билимларига қўйиладиган талаблар:

- тадқиқот режасини аниқ ифодалай билиш, тадқиқот муаммоси, фараз ва вазифаларини белгилаш;
- ахборот технологияларини жалб қилган ҳолда библиографик ишларни бажариш;
- замонавий ахборот технологиялари ва илмий тадқиқотларнинг автоматлаштирилган воситаларини жалб қилган ҳолда зарур тадқиқот услубларини танлаш;
- бажарилган ишлар якунларини таҳрир қилиш ва матбуотнинг замонавий воситаларини қўллаб, талабларга мувофиқ расмийлаштирилган ҳисоботлар, рефератлар, мақолалар, маъруза тезислари шаклида тақдим этиш.

Магистрлик диссертациясини ёзиш ва ҳимоя қилиш илмий-тадқиқот ишининг пировард натижаси ҳисобланади.

Китоб 3 қисмдан иборат.

1 – қисмда илмий ахборот билан ишлаш усуллари ва воситалари: мутолаа қилиш, ёзма ва оғзаки шаклларда баён қилиш ҳақида гап боради. 2–қисмда – илмий тадқиқот методологияси берилган. 3 – қисмда магистрлик диссертациясини расмийлаштириш ва ҳимоя қилиш қоидалари баён қилинган.

Глоссарийда илмий-тадқиқотчилик фаолияти билан боғлиқ асосий категориялар ва тушунчалар тақдим этилган.

Ҳар бир боб материалнинг аниқ бир қисмини ўзлаштиришга муайян якун ясайдиган ўқув ахборотларини ва мустақил ишлаш учун топшириқларни ўз ичига олади.

Матнда қуйидаги шартли белгилар қўлланилган:



- бобнинг мақсади



- асосий тоифалар ва тушунчалар



- мисоллар, қоидалар, талаблар.



- амалий маслаҳатлар ва тавсияномалар



- мушоҳада юритиш учун саволлар

МИ

- мустақил ишлаш учун топшириқлар.

Муаллифлар ўзларининг талаба ёшлар билан ишлашда ортирган тажрибалари магистрантлар учун керакли ва муҳим бўлган ушбу ўқув қўлланмасини ёзишга ёрдам берди ва бу қўлланма сизнинг фан ва илмий тадқиқотларнинг мураккаб сўқмоқларидан муваффақиятли тарзда илгари боришингизга кўмаклашади, деб умид қилишади.

Муаллифлар

I ҚИСМ.
Илмий ахборот билан ишлаш:
мутолаа қилиш, ёзма ва оғзаки
шаклларда баён қилиш

- 1.1 Илмий адабиётларни мутолаа қилиш**
- 1.2 Ахборотларни ёзма шаклда етказиш**
- 1.3 Ахборотларни оғзаки шаклда етказиш**

ИЛМИЙ АДАБИЁТЛАРНИ МУТОЛАА ҚИЛИШ

1.1



- ❖ **Мутолаа турлари ва қоидалари**
- ❖ **Ахборотларни маркировкалаш**
- ❖ **Китоб, илмий журнал, илмий мақолалар, тезислар тўплами билан ишлашнинг процессуал тизими.**
- ❖ **Китобнинг таркибий тузилиши**

ИЛМИЙ АДАБИЁТЛАРНИ МУТОЛАА ҚИЛИШ

✓ Бу бобда Сиз мустақил билим олиш, илмий дунёқарашигизни кенгайтириш ниятида матндан таълим мавзуи, ўзингизни қизиқтирадиган илмий қизиқишлар ва тадқиқотлар мавзулари бўйича зарур ахборотларни олиш мақсадида илмий адабиётлар – журналлар, илмий асарлар ва мақолалар тўпламлари, китобларни мутолаа қилиш йўллари ва улар билан ишлаш кераклигини билиб оласиз.

МУТОЛАА ТУРЛАРИ ВА ҚОЙДАЛАРИ

Мутолаа – бу нутқий фаолиятнинг мураккаб тури бўлиб, соф техник жиҳати – мутолаа қилиш ва тез ўқиш малакаларини орттириш ва ижодий жиҳати – матндан зарур ахборотларни олишдан иборат.

Мутолаа турлари

Мазмунга кириб бориш даражасига кўра мутолаа қуйидаги турларга бўлинади:

- **кўз югуртириб чиқиш** – умумий таассурот олиш учун;
- **матн билан танишиб чиқиш** – умумий мазмунни билиб олиш учун;
- **ўрганувчи мутолаа** – мавжуд маънонинг энг кўп ҳажмини ўзлаштириш учун.

Матн билан танишиб чиқиш ва ўрганишдан олдин одатда китобга **кўз югуртириб чиқилади**. Китобнинг мазмуни, боблар ёки параграфлар номлари, асар муаллифи билан танишиб олиш учун шундай қилинади.



Кўз югуртириб чиқишда одатда китобнинг титул varaги, мундарижаси, аннотация, матндаги айрим парчалар ва гаплар билан танишиб олинади. Ана шу ахборотнинг ўзи ушбу манбанинг қанчалик зарур бўлишини белгилашга ёрдам беради.

Матн билан танишиб (танланган жойларни ўқиш) бир неча манбалардан айрим масалаларни ажратиб олиш, шунингдек мазкур масала бўйича ўзининг нуқтаи назарини ҳосил қилиш мақсадида олинган ахборотларни қиёслаш ва солиштириш учун қўлланилади.

Ўрганиш учун мутолаа – мутолаанинг фаол тури. Ўқувчи томонидан асарни диққат билан, айрим жойлари устида бироз тўхталиб ва ахборотларни мушоҳададан ўтказиб ўқиш ҳолларида бундай тур ишлатилади.

Ўрганиш учун мутолаа матндаги асосий мазмунни, унинг мақсадини ўзлаштириш, далиллар мантиқини англаб олиш, олдингизга қўйган саволларга жавоб топишга қаратилган.

Мутолаанинг бу тури материални ўрганишда уни параграфлар, боблар, қисмлар бўйича изчил ўқиб чиқишни талаб қилади, матн ҳақида ўз фикрингизни ҳосил қилишга ундайди, ахборотларни танқидий нуқтаи назардан идрок этиш малакасини шакллантиради.



Илмий адабиётларни мутолаа қилиш қоидалари

1. Мутолаа ғоят жиддий ва сермулоҳазали бўлиши керак.
2. Илмий адабиётларни мутолаа қилишда:
 - *ўқиб чиқилган матнни таҳлил этиш керак;*
 - *нотаниш атамалар ва тушунчалар маъносини билиб олиш лозим,*
 - *ўзингизга аҳамиятли бўлган саволларга жавоб излаш зарур;*
 - *ахборотларни маркировкалаш – белгилар қўйиш керак.*
3. Сизнинг илмий ишингизда асқотадиган жойларини: қизиқарли фикрлар, фактлар, рақамлар, ҳар хил нуқтаи назарларни кўчириб олиш лозим.
4. Ўқиб чиққандан кейин олинган ахборотларни уларга танқидий нуқтаи назардан, шунингдек сизнинг тадқиқотингиз учун аҳамиятини ҳисобга олиб ёндашган ҳолда баҳолаш.

АХБОРОТЛАРНИ МАРКИРОВКАЛАШ УСУЛЛАРИ

Керакли
ахборотларни
излаш ва ажратиш
усуллари

- Белгилар қўйилган хатчўплар
- Қалам билан тагига чизиш
- Алоҳида белгили тизим

Ахборотларни маркировкалашнинг алоҳида белгили тизимига мисоллар

?	-шубҳаланиш, савол бериш;
!!!	-муҳим, эътибор бериш;
NB!	- яхши, қайд қилиш;
□	- қўчириб олиш ва ҳоказо.

√	- билганимни тасдиқлайди,
+	- янги ахборот,
(-)	- билганимнинг акси,
?	- мени ўйлантириб қўйди. Менга бу борада қўшимча ахборот керак.

? Сиз китобдаги ахборотни белгилаб қўйишнинг қандай усулини ишлатасиз? Сизнинг алоҳида белгили тизимингиз борми?

МИ

Агар Сиз ахборотларни маркировкалашнинг алоҳида белгили тизimini ишлаб чиқишга улгурмаган бўлсангиз, унда бу ҳақда ўйлаб кўринг ва бир неча ўзингизга маъқул усулларни таклиф қилинг

КИТОБ, ИЛМИЙ ЖУРНАЛ, ИЛМИЙ МАҚОЛАЛАР, ТЕЗИСЛАР ТЎПЛАМИ БИЛАН ИШЛАШНИНГ ПРОЦЕССУАЛ ТИЗИМИ

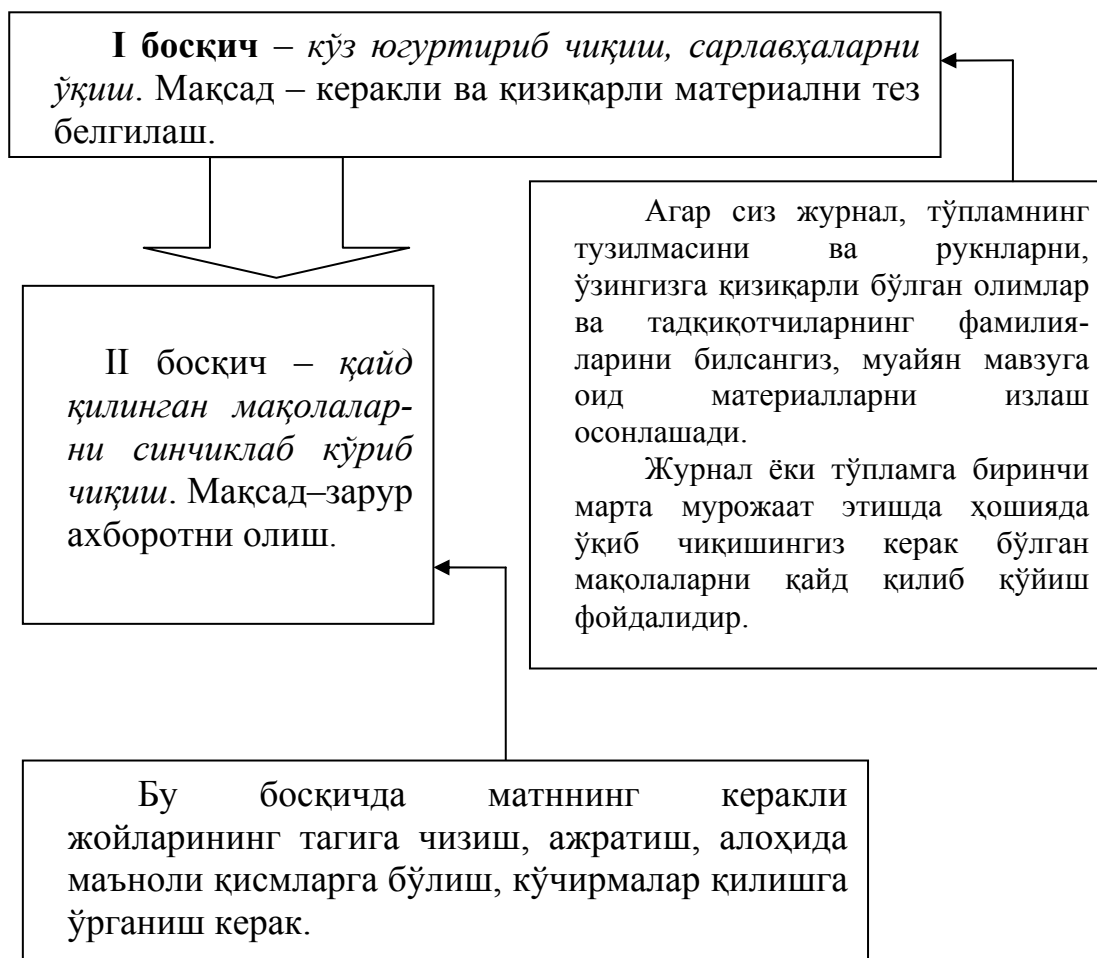

КИТОБНИНГ ТАРКИБИЙ ТУЗИЛИШИ

Китоб билан ишлаш маҳорати кўп жихатдан китобнинг тузилмавий элементларининг ролини билиш ва тушунишга, китобни ўқиб чиқишдан олдин ундан зарур ахборотни ола билишга боғлиқдир.

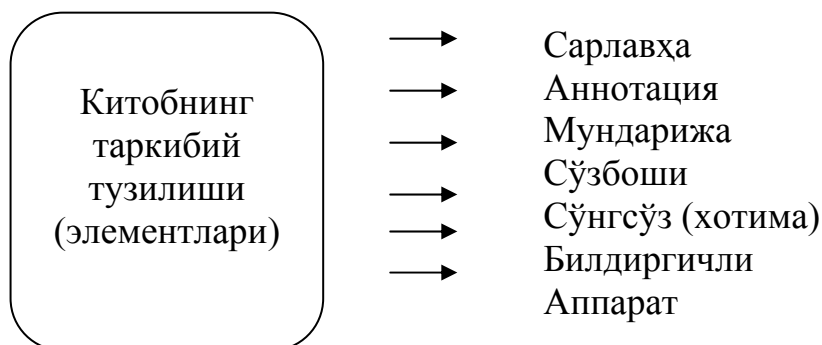

Сарлавҳа: илмий адабиётда мавзуни билдиради.
Аннотация: титул варағининг орқасида жойлашади;
мазмуннинг қисқача тавсифи ва кимга
мўлжалланишини англатади.
Мундарижа: мавзу баёнининг режаси, китобнинг кўрсаткичи.
Сўзбоши: муаллиф қўйган вазифалар баёни; нашр ёки қайта
нашрнинг заруратини асослайди.
Сўнгсўз (хотима): якун, қисқача хулосалар.
Билдиргичли тузилма: тушунтирилиши лозим бўлган
тушунчалар, атамалар, фактлар ва шу кабиларга
изоҳлар.

МИ

1. Битта илмий ишни – китобни танланг, унинг таркибий тузилишини ўрганинг. Китобнинг мазмуни ва тузилиши ҳақида ўз фикрингизни айтинг.

2. Тўплам ёки журнални танланг. Уни таҳлил қилинг. Таҳлилда қуйидаги жиҳатларни акс эттиринг:

- 1) тўплам, журналнинг номи; ихтисослиги, йўналиши;
- 2) нашриёт;
- 3) нашрлар сони, ушбу нашрнинг бошқа шунга ўхшаш нашрлар орасидаги ўрни;
- 4) рукнлари, тўлимлари, мавзулари;
- 5) эълон қилинган материалларнинг ўзига хос хусусиятлари;
- 6) энг қизиқарли ишлар, улардаги муаммолар;
- 7) таҳлил этилган нашрнинг баҳоси.

АХБОРОТЛАРНИНГ ЁЗМА ШАКЛДА ЕТКАЗИЛИШИ



1.2

- ❖ **Илмий матнларнинг функциялари ва турлари**
- ❖ **Режа**
- ❖ **Тезислар**
- ❖ **Конспект**
- ❖ **Реферат**
- ❖ **Аннотация**
- ❖ **Мақола**
- ❖ **Эссе**
- ❖ **Илмий услубдаги матнларни ёзиш бўйича тавсиялар**

АХБОРОТЛАРНИНГ ЁЗМА ШАКЛДА ЕТКАЗИЛИШИ



Бу боб ахборотларни ёзма шаклда етказишнинг ўзига хос хусусиятлари ва қоидаларига бағишланган. Сиз илмий матнларнинг режа, тезислар, конспект, реферат, аннотация, мақола, эссе каби турлари билан танишасиз.

ИЛМИЙ МАТНЛАРНИНГ ФУНКЦИЯЛАРИ ВА ТУРЛАРИ

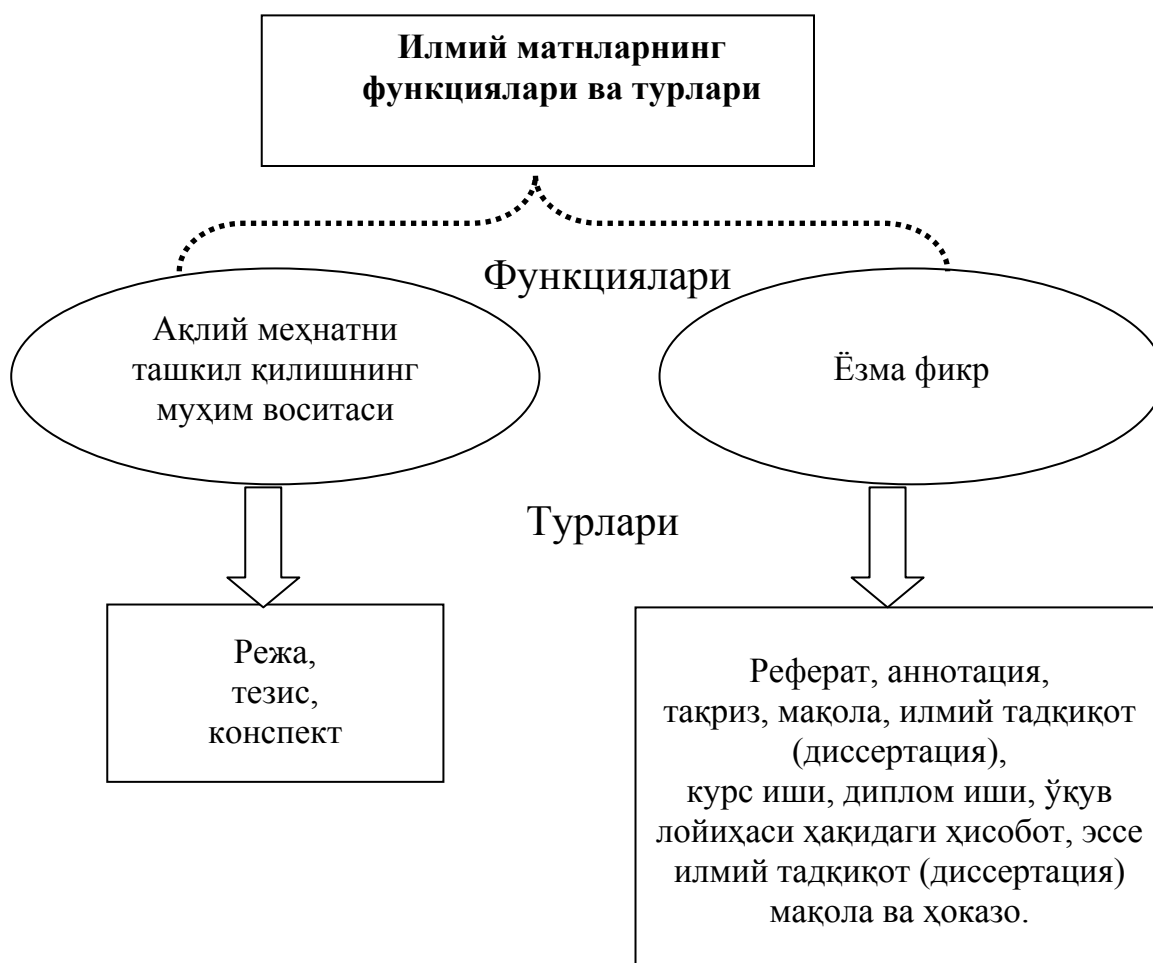

РЕЖА

Режа – энг қисқа ёзув:

- фикр баёнининг изчиллигини акс эттиради ва умумлаштиради;
- матннинг мазмунини очиб беради;
- манбанинг мазмунини хотирада қайта тиклайди;
- конспект ва тезислар ўрнини босади;
- ҳар хил ёзувларни (маъруза, ахборот, ҳисобот) тузишга ёрдам беради;
- бажарилган ёзувни яхшилади;
- ўзини ўзи назорат қилишни тезлаштиради;
- эътиборни жамлайди;
- яхши таниш бўлган матнни хотирада жонлантириш учун ишлатилади.



Бирок: фактик мазмунни бермайди, балки фақат уни ва мазмунни бериш схемасини кўрсатади.

Режани тузиш тамойиллари

Тайёр илмий матннинг режаси учун

- 1) матннинг мазмуний бўлақларга бўлинишини белгилаш;
- 2) бўлинган ҳар бир мазмуний бўлақнинг асосий фикрини белгилаш;
- 3) режанинг бандини матннинг бошқа қисмлари билан мантиқий яхлит қилиб боғлайдиган муҳим жиҳатини фарқлайдиган бандини ифодалаш.

Яратилаётган илмий матннинг режаси учун

- 1) яратилаётган матннинг тузилмасини унинг учта қисми (кириш, асосий қисм, хулоса) орқали башорат қилиш;
- 2) ҳар бир қисмнинг асосий фикрини белгилаш;
- 3) режанинг умуман мантиқий бирликни ташкил этадиган муҳим масалалари доирасини белгилаш.

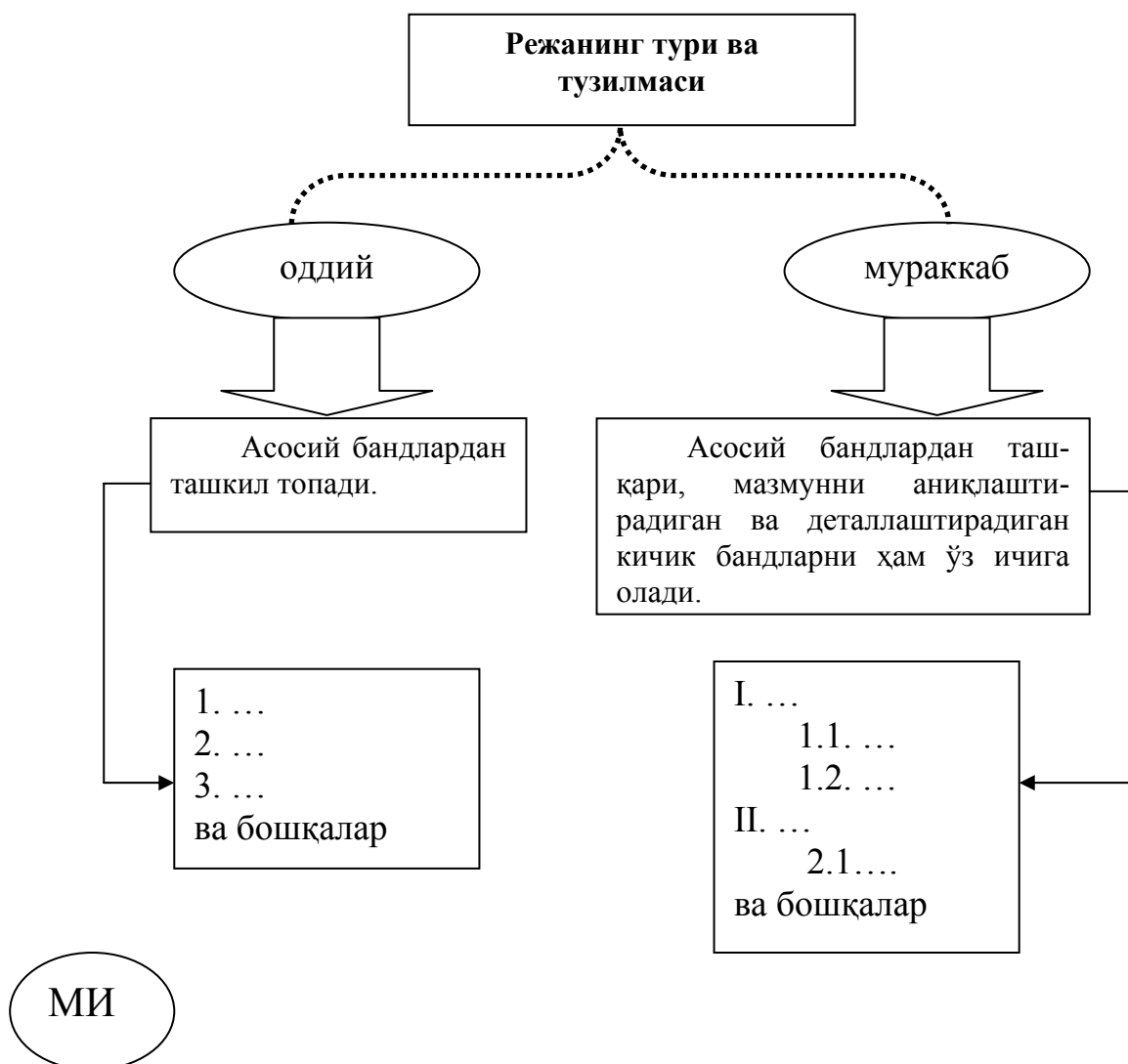

1. Матнни танланг ва ўқиб чиқинг.
2. Ҳар бир хатбошига асосий фикрни аниқлаштирадиган саволлар тузинг.
3. Матннинг – оддий ёки мураккаб режасини тузинг. Бу ҳолда нима учун режанинг у ёки бошқа типи танланганлигини тушунтиринг.
4. Режа бандларини тузилган саволлар билан солиштиринг. Шакли ва мазмуни бўйича улар ўртасида қандай фарқ борлигини кўрсатинг.

ТЕЗИСЛАР

Идеал ҳолатда режанинг ҳар бир бандини тезисга (таъкид, қоидага) айлантириш мумкин:

- ўқиб чиқилган (ёки оғзаки баён қилинган) матнни такрорлайди, лўнда ифодалайди ва хулосалайди;
- ҳар доим далилларга эга бўлади;
- мазмун моҳиятини аниқлайди;
- материални умумлаштиришга имкон беради;
- мақола, маъруза, диссертация ва шу кабиларни танқидий таҳлил этиш учун қимматлидир.

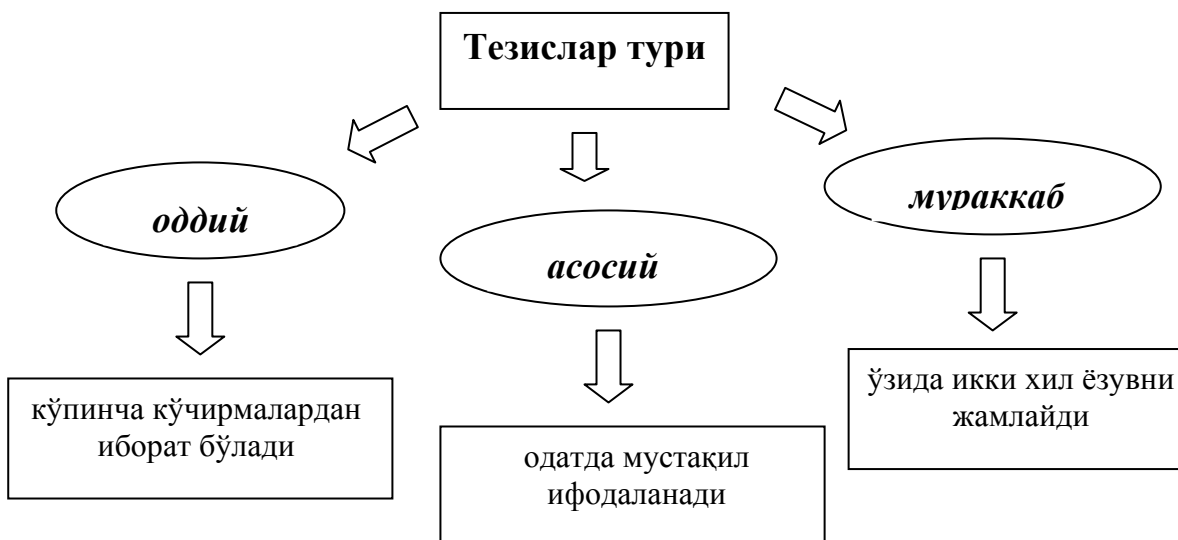

1-схема.

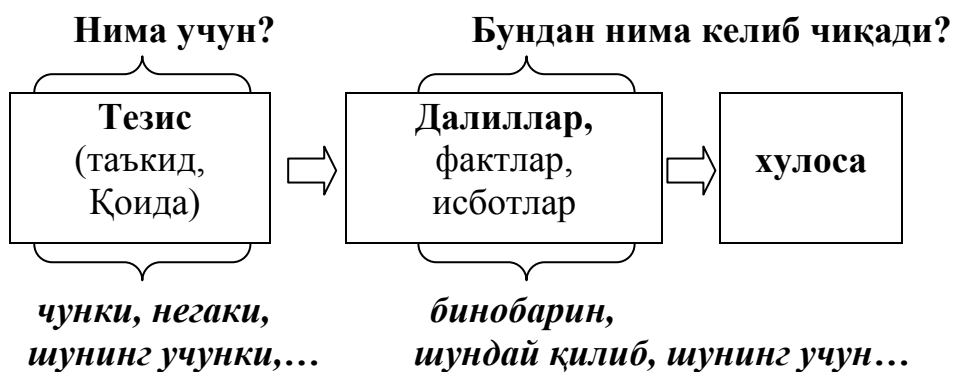

2-схема.

Кириш			Асосий қисм						Хулоса		
<i>Тезис</i>			<i>Кўп сонли далиллар</i>						<i>Хулоса</i>		
Т	Д	О	Т	Д	О	Т	Д	О	Т	Д	О

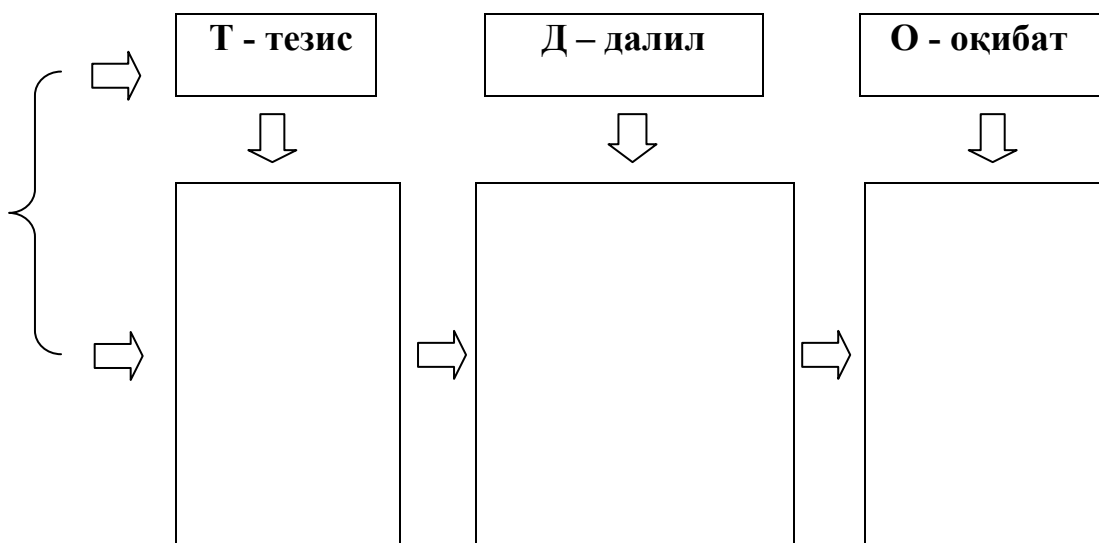



Ахборот, маъруза, мақола материали 1-схемага мувофиқ уч қисмли тузилма асосида тузилади.

- **Илмий матн жанри сифатидаги тезис 2-схема бўйича тузилади. Тезисларнинг бандлар бўйича тузилишида фикрлар қуйидаги тарзда расмийлаштирилади:**

- 1.ТД
- 2.ТД
- 3.ТД
- 4.О

Диссертация тадқиқотидаги қоида сифатидаги тезис таъкид сифатида ифодаланади.



Тезисни ўз ичига оладиган фикрнинг тузилиши схемасини кўриб чиқинг. Таклиф қилинган мавзулардан бири бўйича шу схемалардан бирига асосланиб, ўз фикрингизни тузинг.

Фикрни тузиш учун мавзулар:

- Банк хизматларини ривожлантириш.
- Рақобатбардошликнинг маркетинг тадқиқоти.
- Дистанцион таълим.
- Талабаларнинг тил маданияти.
- Талабаларнинг касбий тайёргарлигида жисмоний тарбия.



Сизнинг илмий асарлар тўплами учун тезисларни тақдим этишингиз керак. Сиз схемалардан қайси бирини қўлайсиз. Нима учун?

КОНСПЕКТ

- режа, кўчирмалар ва тезисларнинг бирлаштирилишини назарда тутати;
- баённинг ички мантиқига қурилган;
- асосий хулосалар ва қоидалар, фактлар, далиллар, усулларни ўз ичига олади;
- тузувчининг материалга нисбатан муносабатини акс эттиради;
- нафақат тузувчи, шу билан бирга унинг бошқа ўқувчиси томонидан ҳам ишлатилиши мумкин.

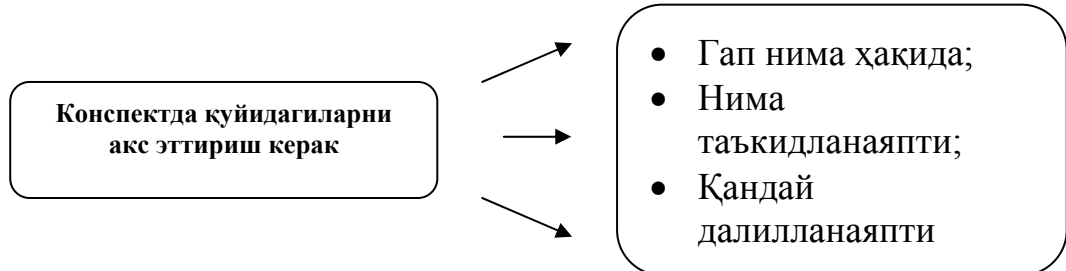



Конспектда сўзлар кўп бўлиши, ҳаддан ортиқ кўчирма олиши, матннинг мантиқига путур етказиб, унинг услубий хусусиятини сақлаб қолишга уринишдан ўзингизни тийинг.



Матнни ўқиб чиққандан кейин конспект қилиш усуллари

1-вариант.

Асосий сўзлар	Моҳият, асосий фикр	Асосий фикрнинг очиб берилиши	Хулоса, саволлар, шахсий муносабат

2-вариант.

Асосий масалалар	Масалаларнинг очиб берилиши



Шу турдаги конспект қилиш нима беради? Сиз ўзингиз учун конспект қилишнинг қандай турини танладингиз?

МИ

Ўзингиз учун конспектнинг ҳар хил турлари: режали, матнли, эркин, тематик (таҳлилий ва хронологик) турларига эҳтиёжни аниқланг.

Конспектнинг у ёки бошқа туришга зарурат нима билан изоҳланади?

Реферат – бир ёки бир неча манбаларда мавжуд бўлган ғояларнинг қисқача ёзуви, у ҳар хил нуқтаи назарларни қиёслаш ва таҳлил қилиш маҳоратини тақозо этади.

РЕФЕРАТ

Реферат – асосий матн ёки бир неча манбаларни талқин қилиш шаклларида бири. Шунинг учун *реферат, конспекдан фарқли равишда, янги, муаллифнинг матни ҳисобланади*. Бундай ҳолдаги янгилик янги баённи, материалнинг бир тизимга солиниши, ҳар хил нуқтаи назарларни қиёслашда муаллифнинг алоҳида позициясини назарда тутати.

Рефератлаш қандайдир масаланинг бир ёки бир неча манбаларнинг таснифланиши, умумлаштирилиши, таҳлили ва синтези асосида баён қилинишини назарда тутати.



Рефератнинг ўзига хослиги:

- *кенг миқёсли далиллар, қиёслашлар, мушоҳадалар, баҳоларга эга бўлмайди,*
- *матнда қандай янги, муҳим жиҳат бор, деган саволга жавоб беради.*

Рефератлар турлари

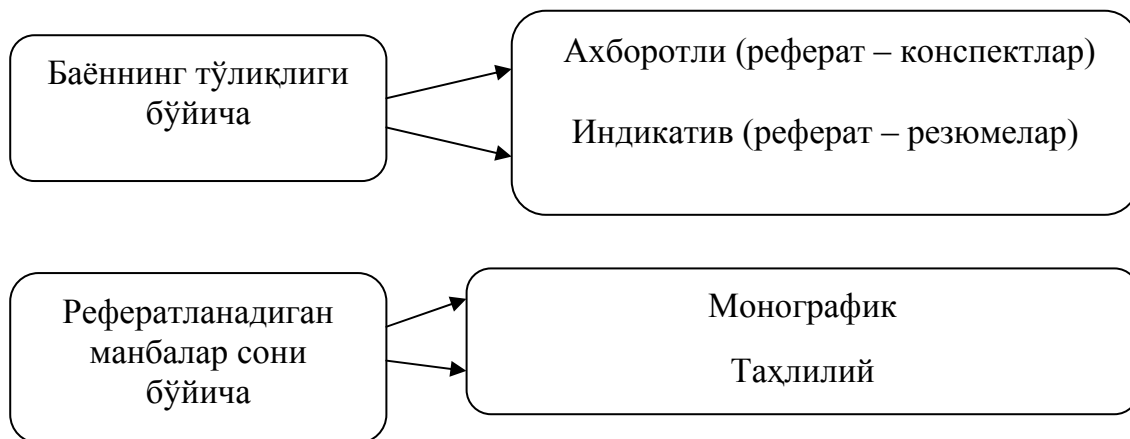

Рефератнинг тузилиши



Реферат диққат-эътиборни янги маълумотларга қаратади ва бошланғич матнга мурожаат этишининг мақсадга мувофиқлигини белгилайди!

Ўқув фани бўйича рефератларнинг тайёрланиши ўқишда қуйидаги натижаларга эришишни назарда тутади:

Ўқув фанининг долзарб назарий масалалари бўйича билимларнинг чуқурлашуви, ушбу билимларнинг Сиз танлаган мавзуга ижодий қўлланилиши.

Танланган касбий соҳадаги хорижий тажрибанинг ўзлаштирилиши, ундан мамлакат шароитида, Сизнинг келгусидаги касбий фаолиятингизда амалда қўлланиш имкониятлари ва муаммоларининг ўрганилиши.

Танланган мавзу бўйича турли адабий манбаларни (монографиялар, даврий матбуотдаги мақолалар ва шу қабилар) ўрганиш маҳоратини такомиллаштириш ва уларни танқидий таҳлил этиш асосида материални мустақил ва саводли баён қилиш, далилланган хулосалар чиқариш ва таклифлар бериш.

Ёзма ишни тўғри расмийлаштириш малакаларини ривожлантириш.



Реферат материалнинг шунчаки бир оддий такрорланиши, бир ёки бир неча манбалардаги материални ўзлаштириб олишдан иборат бўлиб қолмаслиги, яъни кўчирмачилик ва компиляция маҳсули бўлмаслиги керак. Унда референт танлаган мавзуга оид ва ишлаб чиқилган адабиётларда мавжуд бўлган жамики материал таҳлил қилиб чиқилиши лозим.

Реферат устида ишлаш бўйича йўриқнома

1. Мавзунинг танланиши

Кафедра таклиф қиладиган рефератлар мавзулари намунавий бўлади. Сизнинг ўзингизнинг қизиқишларингиз ва майлларингизга мос келадиган мавзунини танлашга мустақил ёндашишингиз мақсадга мувофиқ. Сиз ўз қизиқишларингиз доираси асосида танланган муаммога амал қилиб ва уни асослаш билан кафедра тавсия қилган мавзулар рўйхатига кирмаган реферат мавзуини таклиф қилишингиз ҳам мумкин. Бундай вазиятда таклиф қиладиган реферат мавзуингизни илмий раҳбарингиз билан албатта келишиб олишингиз керак бўлади.

2. Тайёргарлик ишлари: Асосий манбаларни ўрганиш

Сиз реферат мавзуини танлагач,

1) танланган мавзуга тегишли масалалар доираси билан танишиб чиқинг:

- лекция материалларини кўздан кечиринг,
- фан бўйича ўқув дастурига кўра тегишли мавзу учун тавсия этилган адабиётларни яна бир бор таҳлил қилинг.

Бу Сизнинг мавзунинг моҳияти, унинг ўрганиладиган курсдаги ўрни ва аҳамияти тўғрисида аниқ тасаввур олишингизга имкон беради.

2) ТДИУнинг ахборот-кутубхона мажмуида, шунингдек Тошкент шаҳар кутубхоналарида мавжуд бўлган каталоглардан фойдаланиб, реферат мавзуи бўйича адабиётлар манбалари доирасини кенгайтиринг.

Ўқув ва монографияли адабиётлар билан бир қаторда даврий нашрларда, шу жумладан: «Ўзбекистон иқтисодий ахборотномаси», «Экономический вестник Узбекистана», «Маркетинг», «Лизинг ревю», «Бозор, пул ва кредит», «Компания», «Эксперт», «Секрет фирмы», «Деньги», «Искусство управления», «Проблемы теории и практики управления», «Экономист», «Вопросы экономики» каби ва бошқа журналларда эълон қилинган мақолалардан ҳам фойдаланиш зарур.

 *Ўзбекистон Республикаси Хукуматининг тадқиқот мавзуга тегишли соҳадаги қонунчилик ҳужжатлари ва қарорларини билиш ҳам реферат сифатини оширишга ёрдам беради.*

Ишнинг дастлабки босқичи якуни библиографиядан иборат бўлади.

3. Зарур материалнинг конспект қилиниши

Конспект қилиш конспектлашнинг бир тури: режали, матнли, тематик, хронологик, таҳлилий ёки эркин турига мувофиқ амалга оширилади.

4. Муаммони тадқиқ қилиш мантиқини ишлаб чиқиш, реферат режасини тузиш

Реферат режаси қуйидагиларни ўз ичига олиши керак:

- кириш,
- асосий қисм,
- хулоса,
- фойдаланилган адабиётлар рўйхати,
- иловалар (рефератнинг шарт бўлмаган қисми).



Рефератнинг режаси танланган мавзуда кўрилиши лозим бўлган масалалар доираси ва рефератнинг асосий мазмунини белгилайди. У референтнинг мавзу материалида умумий йўналиши олишга имкон беради, унинг тўғри танланиши ва баён қилиши мантиқини таъминлайди.

Ҳар бир банди қатъий танланган материал билан таъминланган пухта ўйланган режа рефератнинг муваффақиятли ёзилишининг ғоят муҳим шартидир.



Рефератнинг асосий қисми ўзининг лўнда ва аниқ номига эга масалаларга ва кичик масалаларга (бандларга) бўлиниши зарур.

5. Тўпланган материалнинг бир тизимга солиниши ва рефератнинг ёзилиши

Киришда танланган мавзунинг назарий ва амалий жиҳатлардан долзарблиги асосланади, реферат қилиш мақсади ва вазифалари ифодаланади.

Агар реферат монографик бўлса (бир манба ёки муаллиф реферат қилинаётган бўлса), унда киришда қуйидагилар кўрсатилади:

- 1) муаллиф ҳақидаги қисқача маълумотлар (илмий даражаси, унинг ихтисослиги, бошқа ишлари);
- 2) манба мавзуининг қисқача баёни;
- 3) ишнинг мақсади;
- 4) ишнинг рукнлари;
- 5) муаллифнинг устувор йўналиши ва бошқалар.

Асосий қисмда барча муҳим қоидалар акс эттирилиши керак.

Реферат асосий қисмининг матни тўпланган материалнинг тегишлича тақсимланиши билан масалаларга ва кичик масалаларга (бандларга) бўлиниши зарур.



Ҳар қандай масала, кичик масала (банд)нинг ажратилиши, умуман рефератнинг тузилмага солиниши қуйидагича алгоритм бўйича бажарилиши лозим:

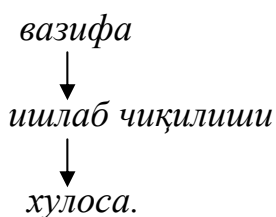

Баён қилиш шакли – референтнинг танлаши бўйича: конспектли, парчали, таҳлилий бўлади.



Реферат матнидаги клишеланган иборалар ва сўз бирикмалари

«Ишда ... Тизим кўриб чиқилади...»
(Муаллифнинг Ф.И.Ои.) «.....» асарида ... берилган.
«Киришда кўрсатилишича, ...»
«Муаллифнинг ҳисоблашича, ...»
Муаллиф шунга асосланадики,
Шу билан бирга у ... шундай деб ҳисоблайди.
«1-бобда ... масаласи ёритилади»
«2-бобда ... тадқиқ қилинади»
« ... ҳақида гапирганда, муаллиф ... деб таъкидлайди»
«Ишда, шунингдек ... га эътибор қаратилади»
«Шундай қилиб, муаллиф... деган хулосага келади»
« 3-бобда ... тадқиқ қилинади, ... кўриб чиқилади»
«... зарурлиги белгиланади»
«Хулосада муаллиф: «...» деб ёзади.

Материал куруқ баён қилиб берилмаслиги керак. Тегишли хулосаларга, шу жумладан матн билан чамбарчас боғланадиган статистик материалга эга таҳлил зарур.

Кенг ҳажмдаги статистик маълумотларни жадвалларга йиғиш мақсадга мувофиқ. Статистик маълумотлар асосида у ёки бошқа ижтимоий-иқтисодий ҳодисалар ва жараёнларни анча яққол тасаввур этиш ва ривожланиш динамикасида акс эттиришга имкон берадиган диаграммалар, графикларни куриш мумкин.

Рефератда келтириладиган барча жадваллар, *диаграммалар, графиклар, схемалар* сарлавҳаланиши ва рақамланиши керак. Статистик маълумотлар олинган манбаларнинг сарлавҳалари кўрсатилгани ҳолда қайд қилиниши лозим.

Матнда бериладиган барча *рақамли материалнинг тегишли манбалари кўрсатилиши керак.*

Шунингдек, бошқа муаллифлар асарларидан олинган матндан кўчирмалар, фикрлар, қоидалар, хулосалар сўзма-сўз кўчириб олинганида ҳам албатта сатр остида қайдлар берилиши зарур.



Мунозарали масалалар бўйича ҳар хил нуқтаи назарларнинг таҳлили, қўшиладиган ёки ўзининг позициясининг далилланиши ҳам рефератнинг афзаллиги ҳисобланади.

Рефератнинг хулосаси референт танланган мавзуни ўрганиш натижасида қилган аниқ ифодаланган хулосаларни, шунингдек ҳал

этилмай қолган ва кейинчалик ишлаб чиқишни талаб қиладиган масалаларни ўз ичига олади.

6. Адабиётлар рўйхатининг расмийлаштирилишини текшириш

Фойдаланилган адабиётлар рўйхати қатъий белгиланган тартибда тузилади:

1. ЎзР қонунлари.
2. ЎзР Президенти фармонлари.
3. ЎзР Ҳукумати қарорлари.
4. Меъёрий ҳужжатлар, йўриқномалар.
5. Китоблар, даврий нашрларда эълон қилинган мақолалар.
6. Интернетдан олинган ахборот манбалари.

Манбаларнинг библиографик баёнида қуйидагилар кўрсатилади: муаллифнинг фамилияси ва исми-шарифи, китоб номи, нашр қилинган жойи, нашриёт номи ва нашр йили. Агар мақола журналда (газетада) босилган бўлса, унда журнал (газета) номи, чиққан йили, журнал (газета) саҳифаси рақами.

7. Матннинг таҳрирли тузатилиши. Матннинг саводхонлик ва услубий жиҳатидан текширилиши

Реферат саводли тарзда ёзилиши ва тоза кўринишда бўлиши керак. Умумий қабул қилинган сўзлардан бошқа сўзларнинг қисқартирилишига, шунингдек хатолар, ноаниқликлар, услубий нуқсонларга йўл қўйилмайди. Реферат илмий раҳбарга тақдим этиладиган вақтга келиб ҳамма жиҳатдан маромига етказиб ишлаб чиқилган бўлиши лозим.

8. Рефератнинг расмийлаштирилиши

Илмий раҳбарга тақдим этиладиган реферат компьютерда 12-шрифт билан, 1,5 интервал орқали стандарт А 4 форматли қоғозда, чап томонидан 2,5 см, ўнг томонидан 1,5 см, юқориси ва пастидан камида 2 см лик ҳошиялар билан терилиши керак.

Матн саҳифалари албатта рақамланиши лозим. Ишнинг рақамланиши узлуксиз бўлади ва 3-саҳифадан бошланади (биринчи ва иккинчи саҳифалар - бу титул варағи ва иш режаси бўлиб, улар

рақамланмайди). Саҳифа рақами юқорида ўртага ёки ўнг томонга қўйилади.

Реферат ҳажми 16-20 саҳифадан ошмаслиги керак.

Рефератнинг тузилиши:

- 1) титул варағи;
- 2) ҳар бир масала, кичик масала (банд) саҳифалари кўрсатилган иш режаси;
- 3) кириш;
- 4) материалнинг масалалар ва кичик масалалар (бандлар)га бўлинган матнли баёни, муаллиф фойдаланган манбаларга зарурий қайдлар ҳам кўрсатилади;
- 5) хулоса;
- 6) фойдаланилган адабиётлар рўйхати;
- 7) жадваллар, диаграммалар, графиклар, расмлар, схемалардан иборат иловалар.



Иловалар улар мазмунини кўрсатадиган сарлавҳаларга мувофиқ тарзда изчиллик билан тикиб қўйилади.

Реферат илмий раҳбар томонидан рефератни баҳолаш бўйича кафедра белгилаган кўрсаткичлар ва мезонлар асосида баҳоланади.

Рефератнинг баҳоланиши

(Баҳолашнинг намунавий кўрсаткичлари ва мезонлари)

Баҳолаш кўрсаткичлари	Баҳолаш мезонлари
1. Реферат қилинган матннинг янгилиги Макс.- 20 балл	- муаммо ва мавзунинг долзарблиги; - муаммонинг қўйилиши, таҳлил учун танланган муаммонинг янги жиҳатини ифодалашдаги янгилик ва мустақиллик; - муаллиф позициясининг мавжудлиги, фикрларнинг мустақиллиги.
2. Муаммо моҳиятини очиб бериш даражаси Макс.- 30 балл	- режанинг реферат мавзуига мувофиқлиги; - мазмуннинг реферат мавзуи ва режасига мослиги; - муаммонинг асосий тушунчаларини очиб беришнинг тўлиқлиги ва чуқурлиги; - материал билан ишлаш усуллари ва услубларининг асосланганлиги; - адабиётлар билан ишлаш, материални бир тизимга солиш ва таркиблаштириш маҳорати; - кўриб чиқиладиган масала бўйича ҳар хил нуқтаи назарларни умумлаштириш, қиёслаш, асосий қоидалар ва хулосаларни далиллаш маҳорати.
3. Манбаларни танлашнинг асослилиги Макс.- 20 балл	- муаммога доир адабий манбалардан фойдаланиш доираси, тўлиқлиги; - муаммо бўйича энг янги асарлардан фойдаланиш (журнал мақолалари, илмий асарлар тўпламлари материаллари ва ҳоказо).
4. Расмийлаштириш талабларига риоя қилиниши Макс. - 15 балл	- фойдаланилган адабиётларга қайдларнинг тўғри расмийлаштирилиши; - баённинг саводлилиги ва маданияти; - муаммо атамалари ва тушунчалар аппаратини эгаллаганлик; - реферат ҳажмига талабларга риоя қилиниши; - расмийлаштириш маданияти: хатбошиларнинг ажратилиши.
5. Саводлилиқ Макс.- 15 балл	- орфографик ва синтактик хатолар, услубий нуқсонларнинг йўқлиги; - хатолар, умумий қабул қилинган сўзлардан ташқари сўзларни қисқартиришларнинг йўқлиги; - адабий услуби.

Натижада реферат қуйидаги тарзда билимларни баҳолашнинг 100 баллик ва 5 баллик тизимида баҳоланади:

- 86 – 100 балл – «аъло»;
- 70 – 75 балл – «яхши»;

- 51 – 69 балл – «қониқарли»;
- 51 баллдан кам – «қониқарсиз».

Баллар дастурий материални билишни жорий баҳолаш жараёнида ҳисобга олинади.

МИ

1. Ўқитувчи билан маслаҳатлашинг ва реферат мавзуини танланг.

2. Танланган мавзу бўйича библиографияни тузинг.

3. Танлаб олинган адабиётлар билан ишланг. Улар бўйича режа ёки конспект шаклида ёзувлар тузинг – ишчи ёзувларининг ўзингизга энг маъқул вариантини танланг.

4. Танланган материаллардан фойдаланиб, ҳамма талабларни ҳисобга олиб реферат ёзинг.

АННОТАЦИЯ

Аннотация - қандайдир нашр ҳақидаги қисқа ахборот; ҳужжат, унинг бир қисми ёки ҳужжатлар гуруҳининг мақсади, мазмуни, шакли ва бошқа ўзига хос хусусиятлари нуктаи назаридан тавсифномаси.

Аннотация бошланғич ҳужжатда сўз борадиган саволга жавоб беради.

Аннотация турлари

Мазмуни ва мақсадли вазифаси бўйича



- **билдиргичли** (матннинг танқидий баҳосиз тавсифномасини беради)
- **тавсияли** (матннинг истеъмолчиларнинг муайян аудиторияси учун яроқлилиги жиҳатидан тавсифини ва баҳосини беради)

Мазмунни тўлиқ қамраб олиши бўйича



- **умумий** (кенг аудиторияни ҳисобга олиб умуман матннинг тавсифини беради)
- **ихтисослашган** (матннинг тор доирадаги мутахассисларни ҳисобга олиб муайян жиҳатлардаги тавсифини беради)
- **гуруҳли** (мавзу бўйича яқин бир неча матнлар тавсифини беради)

МИ

1. Қуйидаги аннотациялар қандай турда бўлиши кераклигини белгиланг:

- диплом ишиники;
- диссертацияники;
- китобники.

2. Аннотацияларга мисоллар келтиринг.

Аннотация – Ниманики? Нимага?

Аннотация тузилмаси

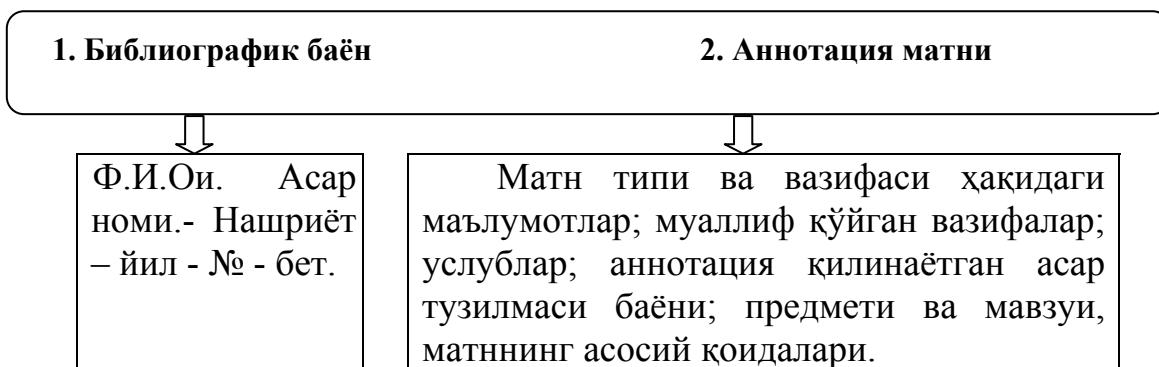

Аннотация матни стандартлаштирилмаган!

Аннотацияни тузишга қўйиладиган асосий талаблар

1. Композицияси мазмунан мантиқий бўлади ва дастлабки матн композициясидан фарқланиши мумкин.
2. Маълумотларнинг танланиши, уларнинг ифодаланиши ва жойлашуви аннотация тусига боғлиқ бўлади.
3. Тили лўндалиги, соддалиги, аниқлиги билан ажралиб туради.
4. Диссертация, мақолага аннотация библиографик варақада расмийлаштирилади, хатбошиларсиз берилади.
5. Ўртача ҳажми - 500 босма белги, кам ҳолларда – 800 – 1000.



Аннотацияни тузишдаги асосий хато – ахборотнинг кўплиги, фикрларни ифодалашда гапларнинг узунлиги, даврларнинг ишлатилиши!

Ортиқча нарсалар: кириш сўзлари ва гаплари, мураккаб гаплардан қочинг!

МИ

“Клишелаштирилган” иборалардан фойдаланиб, бир қатор мақолаларга аннотациялар тузинг:



Аннотация матнидаги клишелаштирилган иборалар ва сўз бирикмалари:

Мақолада...лар кўриб чиқилган.

...кўрсатилган.

...нинг тавсифномаси катта ўрин эгаллайди.

...кенг материал келтирилган.

Тадқиқот ...каби муҳим муаммоларни кўриб чиқиш орқали юритилади.

... нинг моҳиятини очишда

Муаллиф ...нинг илмий таърифини биринчи марта беради ва ҳоказо.

ИЛМИЙ НАШРГА МАҚОЛА

Мақола – бу мустақил **илмий тадқиқот** бўлиб, у долзарб илмий муаммо бўйича ўз фикрларини баён қилишдир.

Мақола устида ишлашнинг асосий босқичлари

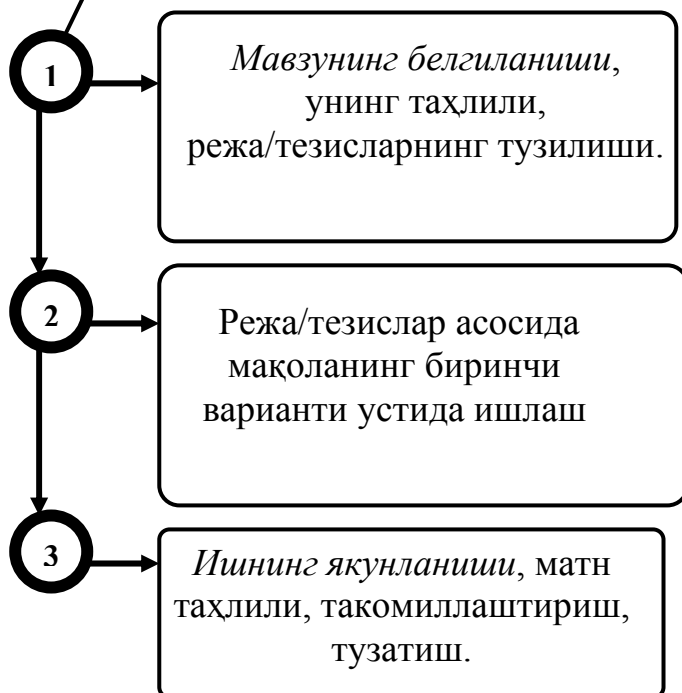

Мақола ёзишга киришишдан олдин қуйидаги саволларга жавоб беринг:

- материалдан қандай хулоса чиқариш керак?

- иш мазмуни нимадан иборат бўлади?

- мақола нима учун ёзилади?

Агар Сиз ўз мақолангиз якунини «кўриб турган бўлсангиз», унда иш пухта бўлиши керак.

Мақоланинг тузилиши

I. Кириш қисми

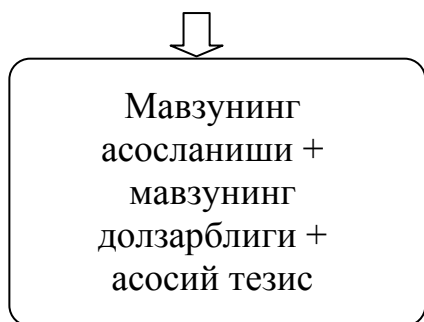

Мавзуни очиш

- Кўйилган мавзунинг ретроспектив таҳлили.
- Мавзуни бугунги кун позицияларидан кўриб чиқиш зарурлигининг асосланиши.
- Мавзу асосий тушунчаларининг изоҳланиши. Мавзуни баён қилиш билан боғлиқ хатолар баёни ва ҳоказо

II. Асосий қисм

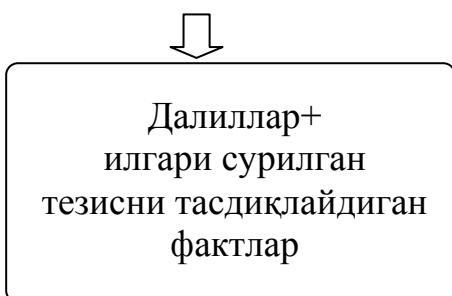

Мавзуни очиш

- индукциядан фойдаланиш: аниқдан умумлаштиришга;
- дедукциядан фойдаланиш: умумийдан батафсил кўриб чиқишга.

III. Якунловчи қисм

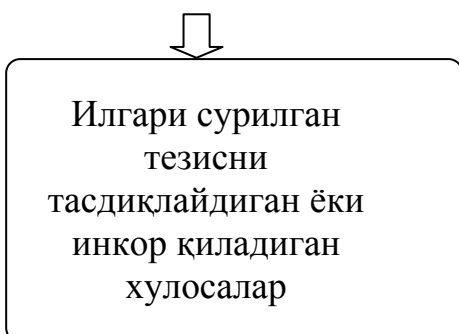

Эҳтимолий якунлар

- асосий фикрнинг тезислар шаклида баён қилиниши;
- хулосалар;
- муаммонинг давомийлигини кўрсатиш



Матнни расмийлаштиришдаги характерли нуқсонлар

1. *Мавзудан четга чиқиш, уни бошқаси билан алмашлаш.*
2. *Ҳаддан ортиқ ҳажмли кириш қисми, аниқ хулосалар йўқлиги.*
3. *Фикрни баён қилишдаги муайян босқичларни кўрсатадиган хатбошиларни ажрата билмаслик.*
4. *Материални баён қилишнинг узунлиги ва ҳаддан ортиқ кўпсўзлик.*
5. *Ҳар хил нутқий ва услубий хатолар.*

МИ

Илмий асарлар тўпламида мақола шаклида берилган материални ўқинг. Нуқсонларини топинг. Қуйидаги саволларга жавоб бериб, матнни тузатинг:

- мазмун мавзуга мувофиқми?
- мақоланинг асосий тезиси нимадан иборат ва ишнинг ҳамма қисмлари унга бўйсундирилганми?
- мақоланинг қисмлари бир-бирига нисбатан пропорционалми?
- мантиқликнинг бузилишлари йўқми?
- иш илмий услуб талабларига жавоб берадими?
- нутқий хатолар борми?
- ишнинг умумий савиялиги қандай?

ЭССЕ

Эссе ҳажми таклиф қилинган мавзудаги 1000 сўздан 5000 сўзгача бўлган асардир.

Эссе – бу муаллифнинг алоҳида индивидуал позициясига эга эркин шаклдаги баён бўлиб, қандайдир буюм ёки қандайдир сабаб бўйича умумий ёки олдиндан билдирилган фикр-мулоҳазалардан иборатдир.

Далилланган эссе бу қўйилган саволга далилланган жавоб мавжуд бўлган ёзма ишдир. Муаллиф муайян позицияга эга ва уни ҳимоя қилади, ўз позициясини қувватлаш учун бир қатор далилларни тақдим этади. Мақсад – муаллиф ўзи қўллайдиган нуқтаи назарга бошқаларни ҳам ишонтиришни хоҳлайди.



Агар Сиз ўқувчиларни фикран тасаввур қила олсангиз ва эссени ёзиш жараёнида фикран улар билан мулоқот юрита олсангиз, унда далилланган эссени ёзиш осонлашади.

Далилланган эссенинг тузилиши:

- ➔ Масала юзасидан муаллифнинг нисбий нуқтаи назарини билдириш (1 хатбоши).
- ➔ Айтилган позициянинг далилланиши – муаллифнинг шу позицияни қўллаш учун ишонарли далиллари бундай позицияни қабул қилишга ишонтиради.
- ➔ Хулоса – резюме (1 хатбоши).



Далилланган эссени баҳолаш кўрсаткичлари ва мезонлари:

- *мазмуннинг мавзуга мувофиқлиги;*
- *муаммони кўриш, унга муносабат, ўзининг нуқтаи назари, далилларнинг ишончлилиги;*
- *услуб: баённинг аниқлиги, очиқ-равшанлиги;*
- *ёзиш қоидаларига риоя қилиш.*

МИ

«Менинг фикримча, агар ... бўлса, мамлакатимиз иктисодиёти гуллаб-яшайверади» мавзуида далилланган эссе ёзинг.

ИЛМИЙ УСЛУБДАГИ МАТНИИ ЁЗИШ БЎЙИЧА ТАВСИЯЛАР

Тайёргарлик босқичи

Бу босқичда қуйидагиларни бажариш зарур:

- *ахборотларни тўплаш (ўқиш, кузатиш, суҳбатлашиш, сўровнома ўтказиш ва ҳоказо);*
- *Сиз ушбу мавзу бўйича айтишингиз мумкин бўлган масалага доир гояларни тўплаш ва таҳлил этиш;*
- *бу ҳақда қандай қилиб яхшироқ ёзиш мумкинлиги ҳақида бош қотириш (кластер, концептуал схема ва бошқаларнинг қурилиши).*

1-босқич
Ишнинг қоралама нусхаси – варианттини тузиши

Бу босқичда қуйидагиларни бажариш зарур:

- қораламаларда ёзиш;
- фақат ўзининг ғояларига эътибор қилиш, ҳозирча шакл ва орфография, баён қилиш қоидалари ҳақида бош қотирмаслик;
- орада қатор қолдириб ёзиш: тузатиш пайтида янги матнни ёзиш учун жой қолади.

2-босқич
Тузатиш

Бу қоралама вариантни яхшилаш босқичи. У қораламага қайдлар қилиш, тузатишларни киритишдан иборат бўлади. Бунда Сиз қораламанинг тузатиш киритиш керак бўладиган жойларини белгилаш учун кўрсаткичлардан фойдаланишингиз, қўшимча варақчалар қистириш ва бошқа усуллардан фойдаланишингиз керак бўлади.

Тузатиш пайтида ўзингизга қуйидаги саволларни беришингиз керак:

- Матннинг бутун мазмуни бош мавзуга тегишлими?
- Унда қўшимча ахборот талаб этиладиган жойлар йўқми?
- Асосий фикрни таъкидлаш учун қайсидир сўзларни кўшиш/тушириб қолдириш керак эмасми?
- Фикрлар аниқ ёки юзаки баён қилинган эмасми?
- Матн мантиқан тузилганми?
- Кириш қисми аниқ ёзилганми?
- Хулоса ишонарлими, у моҳиятга мосми?
- Якуний қисм матннинг бошланиши билан боғланганми?

3-босқич
Таҳрир қилиш ёки корректурани ўқиш

Ушбу якунловчи босқич матннинг қоралама ваиянтини тузиш ва тузатишдан кейин бошланади. Сизнинг вазифангиз матнда орфографик, грамматик ва услубий хатолар бўлмаслигидан иборат. Бунинг учун Сиз ўзингизга қуйидаги саволларни беришингиз керак:

- Ҳамма сўзлар ҳам тўғри ёзилганми? (Ёзилишига ишончингиз комил бўлмаган сўзларнинг тагига чизинг ва уларни луғатга қараб текширинг).
- Ҳамма гаплар ҳам тугалланган фикрни билдирадими?
- Чўзилиб кетган гаплар йўқми, уларни алоҳида гапларга бўлиш керак эмасми?
- Тиниш белгилари: вергуллар, тире, икки нукта, нуктали вергуллар тўғри қўйилганми?
- Барча хатбошиларда чекиниш қўйилганми? (Ҳар қандай янги фикр хатбошидан бошланиши керак).

МИ

1. Қуйидагича илмий матнлар типларини айтинг:

- а) сиз қийналмасдан ёзадиган;
- б) сиз бироз қийналиб ёзадиган;
- в) сиз кўп қийналиб ёзадиган.

2. Сиз у ёки бошқа илмий матнларни ёзишда қандай қийинчиликларга дуч келасиз:

- а) тил бўйича (грамматик, лексик);
- б) мазмунни бериш билан боғлиқ қийинчиликлар (мантиқийлик, баённинг боғлиқлиги);
- в) матн асосий функционал типларининг ўзига хос хусусиятлари ва уларни ташкил этиш қоидаларини билмаслик билан боғлиқ қийинчиликлар;
- г) матнни расмийлаштириш қоидаларини билмаслик билан боғлиқ қийинчиликлар.

АХБОРОТНИНГ ОҒЗАКИ ШАКЛДА ЕТКАЗИЛИШИ

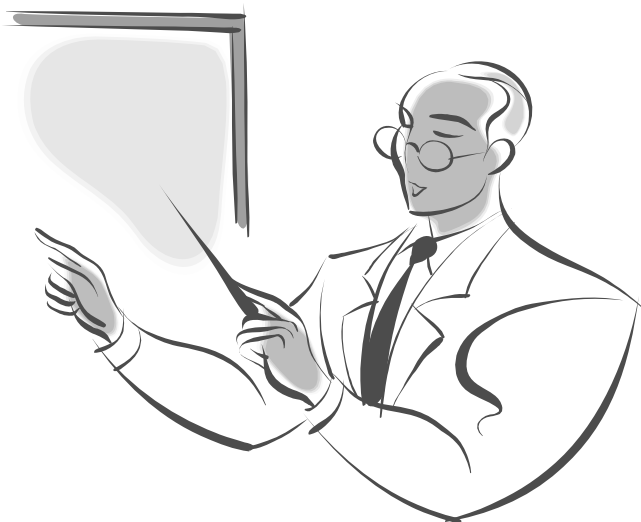

1.3

- ❖ **Маъруза билан чиқиш**
- ❖ **Тақдимот (ахборот)**

АХБОРОТНИНГ ОҒЗАКИ ШАКЛДА ЕТКАЗИЛИШИ

✓ Бу бобда илмий ахборотни оғзаки ёки маъруза шаклида, шунингдек ўқув топширигини бажариш натижаларини тақдим этиш - тақдимот усуллари кўриб чиқилади.

МАЪРУЗА БИЛАН ЧИҚИШ

Илмий ахборот билан сўзга чиқишга тайёргарликнинг процессуал тузилмаси

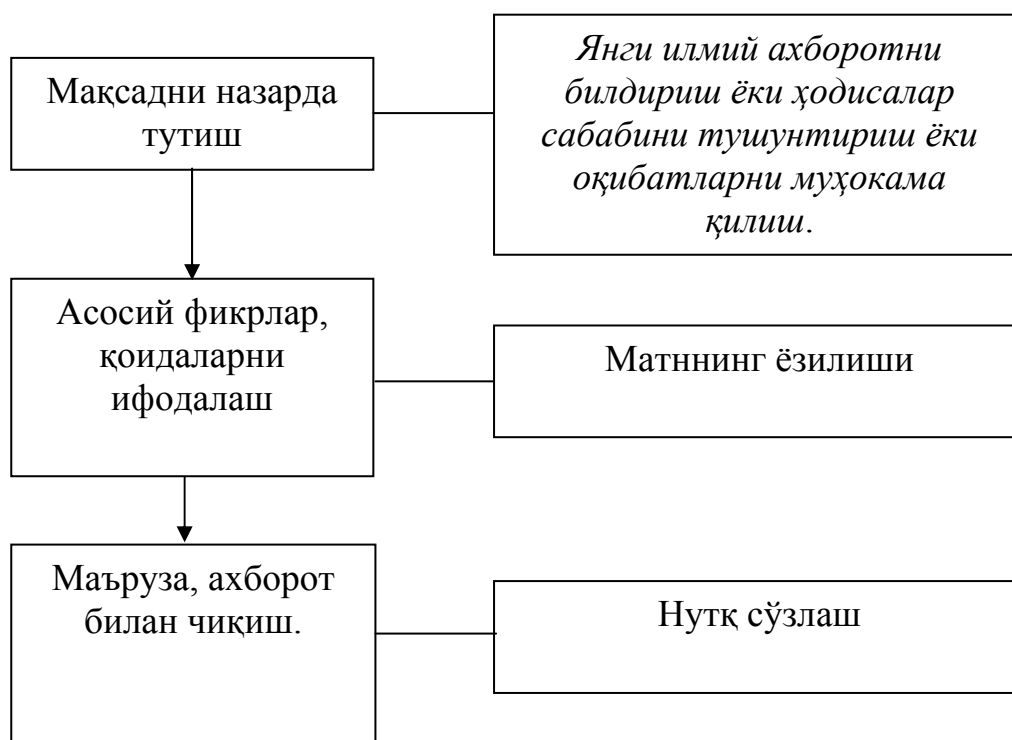

Маърузада ахборотларни тақдим этиш усулларини танлаш бўйича тавсиялар

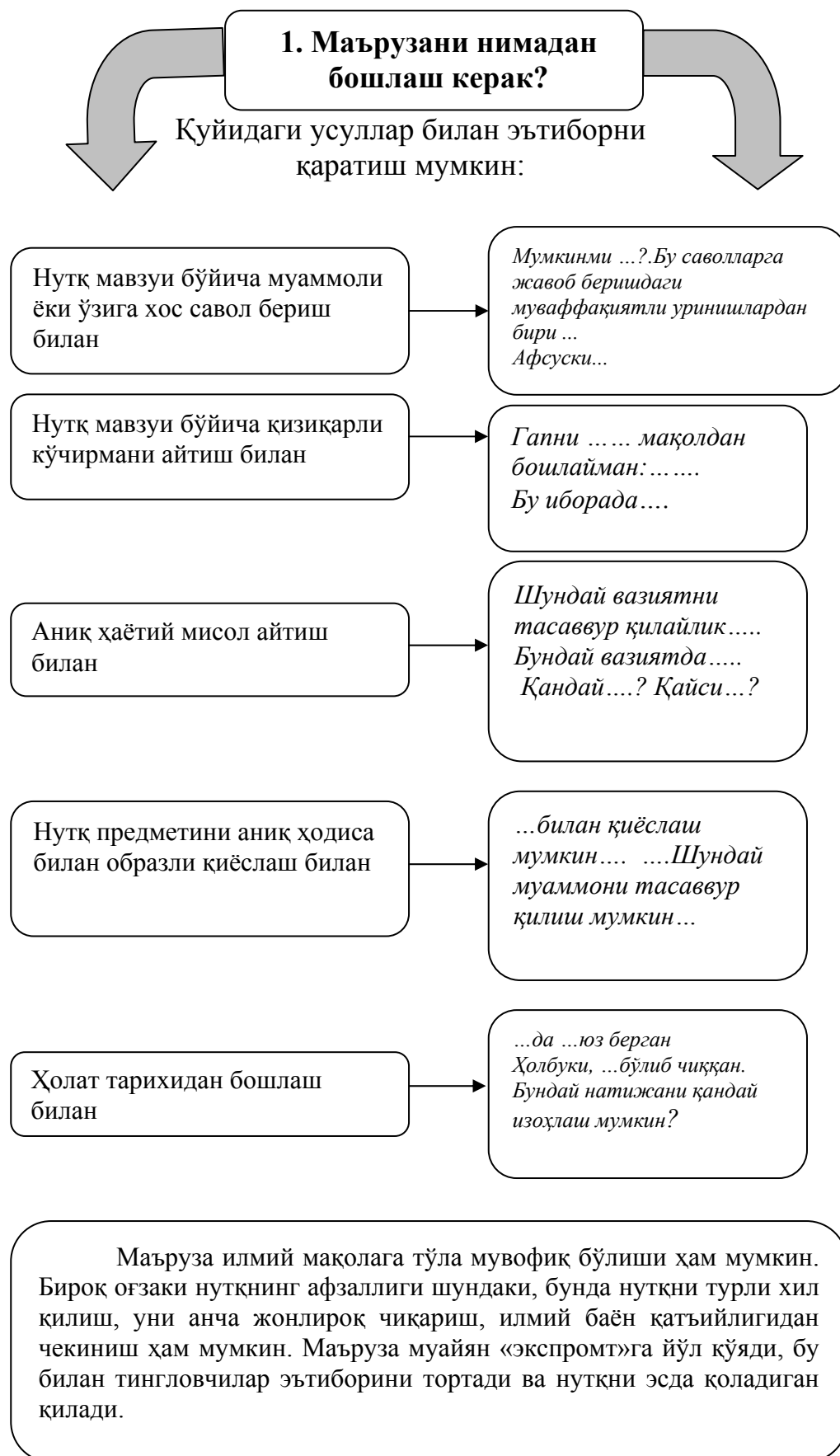



Шуни эсдан чиқармангки, маърузанинг ўзига хос бошланишидан кейин мавзу ва унинг долзарблигини асослаш, шунингдек илмий қоида - тезис айтилиши керак!

2. Асосий баён жараёнида тингловчиларни қандай қилиб қизиқтириш мумкин?

- ўзгача фактларни келтириш;
- ҳамма тингловчиларга тегишли нарса ҳақида гапириш;
- аниқ ва белгили ҳикоя қилиш;
- образли қиёслашлар, солиштиришларни қўлланиш.



Келтириладиган образлар, қиёслашлар, солиштиришларнинг ўринли бўлиши ва улардан фойдаланиш меъёри ҳақида эслаб туринг!

3. Нутқни қандай тугаллаш керак?

Нутқ охирида унинг мақсадига қараб:

Маъруза давомида тегиб ўтилган асосий фикрларни қисқача баён қилиш

Шундай қилиб, асосий тавсифномаларни яна бир бор такрорлаймиз...

Маъруза мавзуи бўйича қандайдир кўчирма келтириш

Хулоса тарзида шундай иборани айтишига ижозат беринг...

Тингловчиларни қўйилган муаммо устида мушоҳада юритишга мажбур қилиш

Хуллас, ушбу назариянинг барча “плюс” ва “минус”ларини кўриб чиқиб ва таҳлил этиб, биз қўйилган муаммони ҳозир ҳал қилиши мумкин эмаслиги ҳақидаги хулосага келдик.

Резюме чиқариш бу якун яшадир. Резюме қилувчи ибора – бу нотикнинг «ёпик» тусдаги нутқи, унинг бош ғояси.



Резюмедаги «клишелаштирилган» иборалар ва сўз бирикмалари:

- «Шундай қилиб, ...»
- «Хуллас, таъкидлаш мумкинки...»
- «Бинобарин, асосий ғоя қуйидагилардан иборат ...»
- «Айтиб ўтилганларга якун ясаймиз...»

Нутқдаги типик хатолар:

- 1) *Асосий фикрнинг идрок этилишини қийинлаштирадиган хорижий атамалар ва тушунчаларни суиистеъмол қилиш.*
- 2) *Паразит-сўзлар: «мана», «демак», «мисол учун» кабиларнинг ишлатилиши;*
- 3) *Овознинг жуда баландлиги: тингловчилар 8 – 10 минутдан кейин бундай нутқни тингламай қўйишади.*
- 4) *Таркибидаги сўзлар 14-15 дан ошадиган мураккаб гапларни ишлатиш: бундай иборалар идрок қилинмайди, грамматик конструкция мураккаблиги сабабли маъно узоқлашади.*

МИ

Гуруҳда ўқитувчи берган мавзу бўйича 10-15 минутлик маърузали (2-3 тадан) чиқишлар ўтказинг.

1. Маърузалар пайтида ҳар бир нотикни қуйидаги жадвал бўйича баҳоланг.

2. Ҳар бир маърузадан кейин жадвалнинг ҳар бир банди бўйича муҳокама ўтказинг. Маърузачиларга умумий баҳо беринг.

3. Улар учун жадвалнинг қониқарсиз баҳо қўйилган бандлари бўйича тавсиялар тайёрланг.

Маърузачиларни баҳолаш кўрсаткичлари ва мезонлари

Баҳолаш кўрсаткичлари	Баҳолаш мезонлари		
	«ха» (2 балл)	«қисман» (1 балл)	«йўқ» (0 балл)
<i>Нутқ мавзуи ва мақсади:</i>			
1. Маъруза мавзуи аниқми?			
2. Мақсад аниқ ифодалаганми?			
<i>Мазмуни:</i>			
1. Қизиқарлими?			
2. Мантиқий ва аниқми?			
3. Ишонарлими?			
4. Ахборот янгилими?			
<i>Нутқ ва тил:</i>			
1. Икки хил маъноли сўзлар йўқми?			
2. Гаплар қисқами?			
3. Матнда мужмал конструкциялар йўқми?			
4. Кўп сўзлик йўқми?			
5. Нутқда уни идрок этишни қийинлаштирадиган хатолар йўқми?			
<i>Ташқи кўриниш, имо-ишоралар, ўзини тутуш:</i>			
1. Бемалол ва ишонч билан ўзини тутдими?			
2. Нутқ ҳаммага қаратилганми?			
3. Қатнашувчиларга қарайдими?			
4. Эркинлик бўлмадими?			
5. Имо-ишоралар ўринлими?			
Бошқа мезонлар (қўшиш мумкин)			
1.			
2.			

? Маърузани ёзишда Сизда аввало нима қийинчилик туғдиришини белгиланг:

- кириш;
- асосий қисм;
- хулоса?

Сиз бундай қийинчиликлар сабабини тушунтириб бера оласизми?

ТАҚДИМОТ (АХБОРОТ)

Тақдимот – ўқув (илмий) иш якунлари ҳақидаги оғзаки ахборот.

Тақдимотни ўтказиш шакллари

- Интерактив диалог (консалтинг фирмаси – масалан, компания вакиллари).
- Гуруҳнинг барча иштирокчилари сўзга чиқадилар.
- Гуруҳ етакчиси сўзга чиқади.



Муваффақиятли тақдимот сирлари

- Ҳамиша сўзлаётган гапингизга ишончингиз комил бўлсин.
- Аниқ, лўнда қилиб гапиринг.
- Фикрни тугалланган иборалар билан баён қилинг, муҳим жойларини таъкидлаб гапиринг.
- Бир хилда ва секин гапирманг, лекин жуда баланд ҳам сўзламанг.
- Хушмуомала ва эътиборли бўлинг, агрессив бўлманг, вазминлик намоён қилинг.
- Ҳамиша гапни табассум билан бошлаб, табассум билан тугатинг, лекин ҳадеб илжаяверманг.
- «Эҳтимол», «Ким ҳам билади дейсиз?», «Балки.....» каби ибораларни ишлатманг. Бундай иборалар нутқингизга ишончсизлик бағишлайди.
- Тингловчилар билан алоқани йўқотманг – уларга тез-тез қараб турунг (ҳар бир иштирокчига 3 сек. дан).
- Оғирлигингизни бу оёғингиздан нариги оёғингизга ташлайверманг, қўлингизни орқангизда ушлаб турманг, стол, минбарга суяниб олманг, кескин имо-ишоралар қилаверманг, қўлингизни, маркерни ҳадеб силтайверманг, елпиғич, қоғозларни силкитаверманг.
- Ҳамиша жавоблар ва таклифлар учун миннатдорчилик билдирунг!

Тақдимотда бўлиши керак?

- Нутқлар регламентига риоя қилиши.
- Нотиқлар навбатлилигига амал қилиши.
- Гуруҳ аъзолари ўртасидаги функцияларнинг аниқ тақсимланиши ва улар ҳатти-ҳаракатларининг келишувчанлиги.
- Ахборотлар график шаклда ҳам тақдим этилиши керак (схемалар, жадвалларда, графиклар ва ҳоказо).
- Барча график ахборотларга изоҳ берилиши лозим.

Тақдимотда нима бўлмаслиги керак:

- Вазиятнинг баёни ва ҳикояси.
- Қатнашчилар нутқларида зиддиятлар.
- Ноҳуш, тушунарсиз, ноаниқ ифодалар.

МИ

1. Гуруҳда тақдимотни баҳолаш кўрсаткичлари ва мезонлари устида фикр юритинг ва муҳокама қилинг.
2. Муваффақиятли тақдимот қоидалари ва “сирлари”га амал қилиб, иш натижалари тақдимотини ўтказинг.

II ҚИСМ. ИЛМИЙ ТАДҚИҚОТ МЕТОДОЛОГИЯСИ

- 2.1 Илмий тадқиқот дебочаси.**
- 2.2 Магистрлик диссертацияси мавзуини танлаш ва ифодалаш.**
- 2.3 Тадқиқотнинг долзарблиги, янгилиги ва амалий аҳамиятини белгилаш ва асослаш.**
- 2.4 Муаммонинг изланиши ва ифодаланиши.**
- 2.5 Фараз (гипотеза)ларнинг илгари сурилиши ва ифодаланиши.**
- 2.6 Тадқиқот мақсадининг белгиланиши ва вазифаларнинг қўйилиши. Тадқиқот услубларининг танланиши.**
- 2.7 Илмий-тадқиқотчилик ишининг режалаштирилиши.**

ИЛМИЙ ТАДҚИҚОТ ДЕБОЧАСИ

2.1

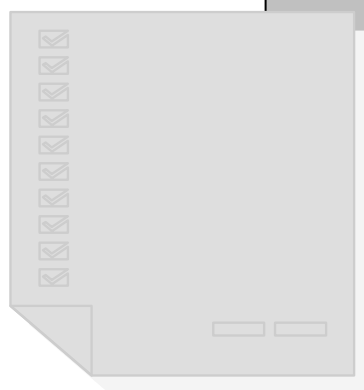

- ❖ **Илмий тадқиқот: асосий категориялар ва тушунчалар**
- ❖ **Илмий тадқиқотнинг муваффақиятли якунланиши шартлари**
- ❖ **Тадқиқотчилик фаолиятининг процессуал тузилмаси**
- ❖ **Магистрлик диссертацияси ишининг процессуал тузилмаси**
- ❖ **Магистрлик диссертацияси: умумий тушунча**
- ❖ **Магистрлик диссертацияси ишининг процессуал тузилмаси**
- ❖ **Магистр илмий ишининг натижалари, кўрсаткичлари ва уни баҳолаш мезонлари**

ИЛМИЙ ТАДҚИҚОТГА КИРИШИШ

✓ Магистрантларнинг илмий-тадқиқотчилик фаолияти XXI аср фани муваффақиятининг гаровидир. Қадимги даврлардан то бугунги кунгача фан умуман жамиятга ва алоҳида ҳар бир кишига хизмат қилади. Бугунги кунда бизни ўраб турган жамики нарсалар – бу инсон илмий фаолиятининг амалий шакллари бўлиб ҳисобланадиган технологиялар ва ишлаб чиқариш жараёни орқали моддий бойликларда мужассам бўлган ақлий иш маҳсулидир.

Илмий фаолият методологиясини англаб олиш учун аввал-бошда кириш тартибида айрим назарий жиҳатлар, асосий категориялар ва тушунчалар устида мушоҳада юритиш керак бўлади – ушбу боб шу мавзуга бағишланади.

ИЛМИЙ ТАДҚИҚОТ: АСОСИЙ КАТЕГОРИЯЛАР ВА ТУШУНЧАЛАР

||| **Илмий иш** бошқа ҳар қандай ишдан ўзининг **мақсади** — янги илмий билимни олиши билан фарқ қилади. Айни шу иш жараёнида воқелик ҳақидаги объектив билимлар ишлаб чиқилади ва бир тизимга солинади.

Бироқ фанда қандайдир бир янги илмий фактни аниқлаш камлик қилади, унга фан позициясидан туриб изоҳ бериш, унинг умумий билишга оид, назарий ёки амалий аҳамиятини кўрсатиш, шунингдек илгари маълум бўлмаган янги жараёнлар ва ҳодисаларни олдиндан кўра билиш талаб этилади.

Илмий иш бу аввало қатъий режали фаолиятдир. Гарчи фанда тасодифий кашфиётлар қилиниб турса-да, *лекин фақат режали, замонавий воситалар билан пухта қуролланган илмий тадқиқот табиат ва жамиятдаги объектив қонуниятларни очиб ва теран билишга имкон беради.* Шундан кейин аввал-бошдаги фикрнинг аниқ мақсадни кўзлаб ишланишини давом эттириш, олдиндан мўлжалланган тадқиқот схемасини аниқлаштириш, ўзгартириш, унга қўшимчалар қилиш жараёни кечади.

||| **Илмий тадқиқот.** Унинг умумий мақсади қуйидаги эҳтиёжларга жавоб берадиган назарияни куришдан иборат:

- 1) фактларни таҳлил этиш, таснифлаш ва бир тизимга солиш (синтез қилиш);
- 2) реал оламнинг аниқ фактларини талқин қилиш ва англаб олиш;
- 3) янги натижаларни олдиндан айтиб бериш ва ҳодисалар ривожини башорат қилиш.

Назария ва амалиёт.

Назария билан амалиёт ўртасида методология ва услубиёт орқали амал қиладиган мураккаб муносабатлар қарор топган бўлиб, уларни қуйидаги схема билан ифодалаш мумкин:

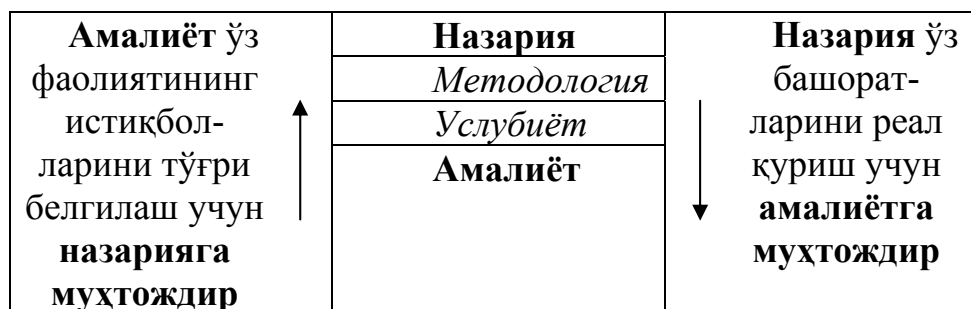

||| **Методология** – бу илмий-тадқиқотчилик фаолиятининг илмий тамойиллари ва усуллари тизими ҳақидаги таълимот.

Билиш жараёнида методология тадқиқот объектига ҳал қилувчи таъсир кўрсатади ва билиш натижаларини олдиндан белгилаб беради.

||| **Тадқиқот услубиёти (технологияси)** – тадқиқот усулларининг бир тизимли мажмуи, тадқиқот услублари, усуллари, техникаларини қўлланиш ва улар ёрдамида олинган натижаларни талқин қилиш қоидалари тизими.

Услубиёт ўрганиладиган объект характериға, тадқиқот методологияси, мақсадларига, ишлаб чиқилган услублар, тадқиқотчи малакасининг умумий даражасига боғлиқ бўлади.

||| **Илмий тадқиқот услуби** бу муайян билиш мақсадини ҳисобга олган ҳолда муайян билиш вазифаларини ҳал этишга қаратилган ақлий ва (ёки) амалий операциялар (русум-қоидалар) тизимидир.

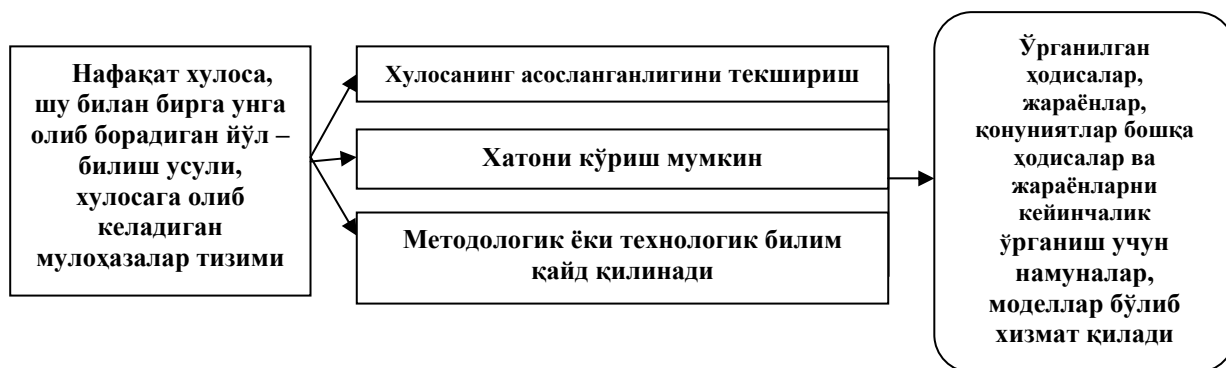

Тадқиқот умумий илмий методологиясининг процессуал тузилмаси

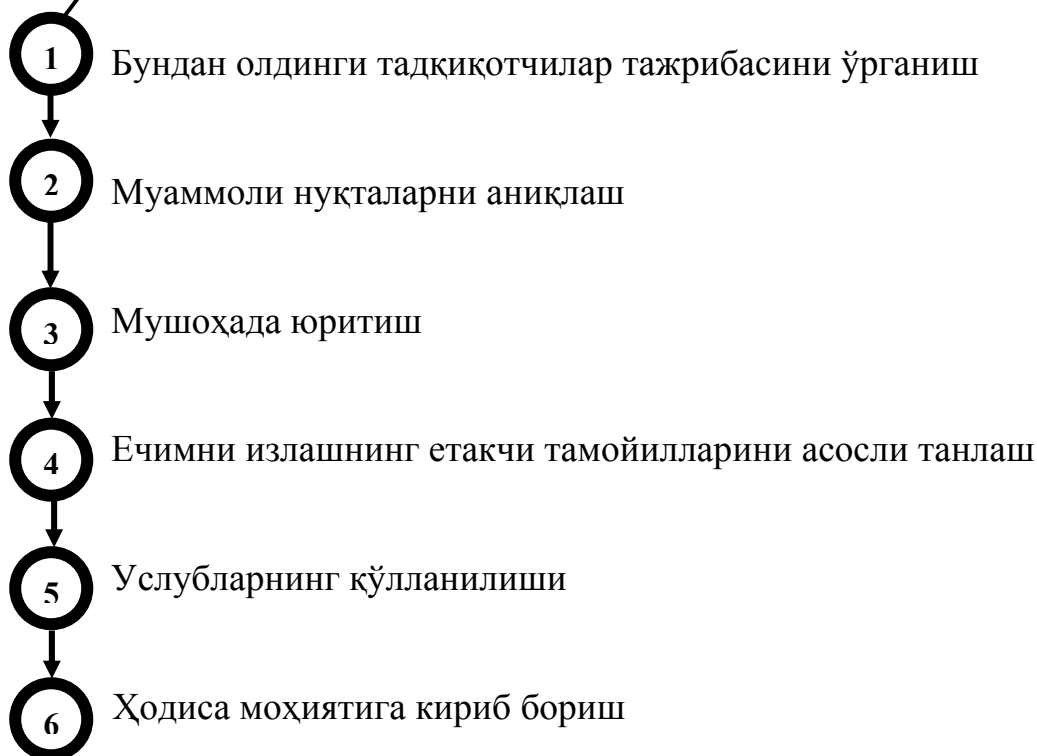

ИЛМИЙ ТАДҚИҚОТНИ МУВАФФАҚИЯТЛИ БАЖАРИШ ШАРТЛАРИ

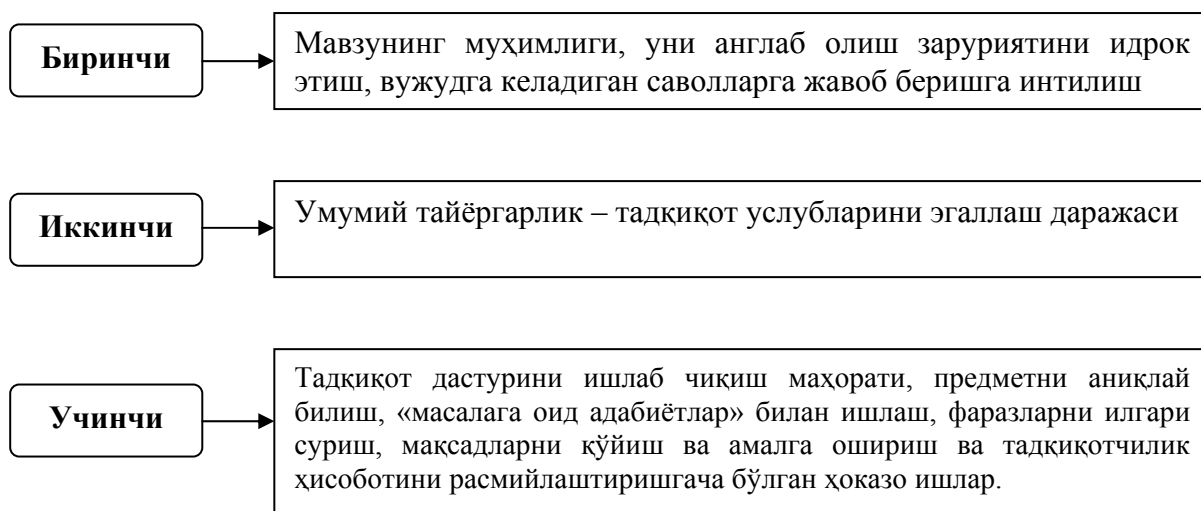

ТАДҚИҚОТЧИЛИК ФАОЛИЯТИНИНГ ПРОЦЕССУАЛ ТУЗИЛМАСИ

Йўналиш олиш - тадқиқотни амалга оширишнинг предметли соҳасини ажратиш.



Муаммоларни белгилаш – муаммони – ҳозирги вақтда жавоби бўлмаган аниқ масалани аниқлаш ва идрок этиш; тадқиқот мақсадини қўйиш.

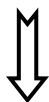

Услубларни белгилаш- тадқиқот услублари, услубиётларини танлаш ва асослаш.



Тадқиқот чегараларини аниқлаш ва тадқиқот материалларини танлаш тамойилини белгилаш.



Режалаштириш – тадқиқотнинг изчил вазифаларини ифодалаш; тадқиқотни ўтказиш учун амаллар изчиллигини тақсимлаш.



Материал йиғиш ёки эксперимент ўтказиш - эмпирик материални йиғиш; экспериментни қўйиш ва ўтказиш; олинган маълумотларни дастлабки тизимга келтириш.



Таҳлил – маълумотларнинг умумлаштирилиши, қиёсланиши, таҳлил этилиши, талқин қилиниши.



Рефлексия – ўзининг хулосаларини олинган хулосаларга, тадқиқотни ўтказиш жараёни, илгари мавжуд бўлган билимлар ва маълумотларга муқояса қилиш.

МАГИСТРЛИК ДИССЕРТАЦИЯСИ: УМУМИЙ ТУШУНЧА

||| **Диссертация (лотинчадан таржимаси – тадқиқот, мулоҳаза)** - муайян илмий (академик) малакани (даражани) олиш мақсадида махсус тайёрланган, оммавий муҳокамага ва ҳимояга қўйиладиган асар.

||| **Магистрлик диссертацияси** – магистрни тайёрлаш бўйича асосий касбий таълим дастурига ўқитишнинг якунловчи босқичида талаба-магистрант томонидан илмий раҳбар раҳбарлигида мустақил бажариладиган илмий йўналишдаги якуний малака иши.



Магистрлик диссертацияси номзодлик ва докторлик ишидан жиддий фарқ қилади. У кўпроқ ўқув-тадқиқотчилик иши бўлади. Иш ҳимоя қилинганидан сўнг магистр деган академик (илмий эмас) даражаси берилади.



Магистрлик диссертациясига қўйиладиган асосий талаблар

Магистрлик диссертацияси қуйидагича бўлиши керак:

- муаллиф томонидан ҳимояга олиб чиқиладиган натижалар ва илмий қоидалар мажмуини ўз ичига олиши, ички бирликка эга бўлиши лозим;
- муаллифнинг назарий билимлар ва амалий кўникмаларни қўллаб мустақил тарзда илмий изланиш олиб бориш, касбий муаммоларни кўра олиш, тадқиқот вазифаларини ва уларни ҳал этиш услубларини ифодалаш қобилияти ҳақида далолат бериши керак.
- Назарий тадқиқотлар натижалари, илмий муаммоларни ҳал этишга нисбатан янгича методологик ёндашувларни, шунингдек амалий тусдаги вазифалар ечимини ифодалаш лозим.

МАГИСТРЛИК ДИССЕРТАЦИЯСИ УСТИДАГИ ИШНИНГ ПРОЦЕССУАЛ ТУЗИЛМАСИ

1 - босқич

Тадқиқотни ўтказишга тайёргарлик: йўналиш олиш ва муаммоларни белгилаш

Магистрант амалларининг изчиллиги

- Объект соҳасини, объектни, тадқиқот предметини белгилайди.
- Мавзуни, муаммони танлайди ва ифодалайди, уларнинг долзарблигини асослайди.
- Илмий адабиётларни ўрганади ва мавзуни аниқлаштиради.
- Фараз (гипотезани) ифодалайди.
- Тадқиқот мақсадлари ва вазифаларини ифодалайди.

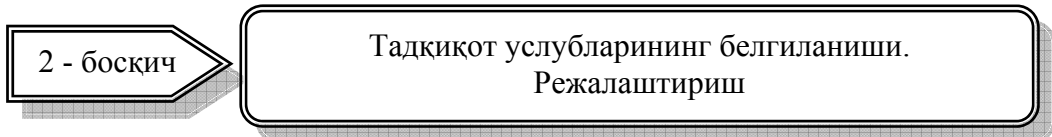

Магистрант амалларининг изчиллиги

- Тадқиқот услублари, услубиётини танлайди ва асослайди.
- Тадқиқот мавзуининг чегараларини белгилайди.
- Тадқиқотнинг ўтказилишини режалаштиради.



Магистрант амалларининг изчиллиги

- Тадқиқот материалларини йиғади, экспериментни қўяди ва ўтказди.
- Материалларни бир тизимга солади ва ишлайди.
- Маълумотларни умумлаштиради, таҳлил қилади, талқин этади, хулосалар чиқаради.
- Тадқиқот жараёнида олган ўз хулосаларини илгари мавжуд бўлган билимлар ва маълумотларга солиштиради



Магистрант амалларининг изчиллиги

- Магистрлик диссертацияси тузилмаси ва расмийлаштирилишига қўйилган талабларга мувофиқ равишда шундай диссертацияни ёзади

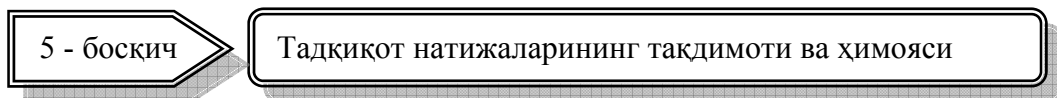

Магистрант амалларининг изчиллиги

- Формал талабларга мувофиқ равишда ўз ишини тақдим этади.

МАГИСТРАНТ ИЛМИЙ ИШИНИНГ НАТИЖАЛАРИ, КЎРСАТКИЧЛАРИ ВА УНИ БАҲОЛАШ МЕЗОНЛАРИ

Магистрант илмий ишининг натижалари

- Жамиятга номаълум бўлган феномен баёни (ва изоҳи)
- Келгусидаги вазиятларни башорат қилишга имкон берадиган қонуниятларнинг аниқланиши
- Келгусидаги вазиятнинг *башорати*
- *Ўрганилган феномен дефиницияси*, яъни янги феноменнинг таърифини ва номини ифодалаш (тушунча таърифи)
- Феноменларнинг ўхшаш белгиларини абстрактлаштириш асосида уларни *таснифлаш* (ёки бир тизимга солиш)
- Шунга ўхшаш феноменларни тадқиқ этишга имкон берадиган *услуганинг ишлаб чиқилиши (баёни)*
- Сохта ғоянинг *инкор қилиниши* ёки ҳақиқийлиги шубҳа остида бўлган ғоянинг ҳақиқийлигини тасдиқлаш
- Объект ҳақидаги билимни предметли нуқтаи назар остида жамлайдиган *назариянинг қурилиши*.

Магистрант илмий ишининг кўрсаткичлари ва уни баҳолаш меzonлари

<i>Ишнинг мавзуи ва муаммони ифодалаш</i>	пухталиқ
<i>Тадқиқ қилинаётган мавзу бўйича адабиётлар таҳлили</i>	тўлиқлик
<i>Мавзу (муаммо) таҳлили</i>	аввало ушбу иш учун зарур тадқиқотчилик услубларининг онгли ва асосли қўлланилиши
<i>Бутун ишнинг қурилиши</i>	мантиқийлик
<i>Тадқиқот илмий натижаларининг ифодаланиши</i>	янгилиги ва аҳамиятлилиги
<i>Тадқиқотдан келиб чиқадиган реал амалий тавсияларнинг ифодаланиши</i>	реаллик, амалийлик
<i>Ишнинг расмийлаштирилиши</i>	иш тили, ифодалар, шу жумладан диссертация номи, айрим боблар, параграфлар ва шу кабиларнинг аниқлиги

МАГИСТРЛИК ДИССЕРТАЦИЯСИ МАВЗУИНИНГ ТАНЛАНИШИ ВА ИФОДАЛАНИШИ

2.2



- ❖ **Илмий тадқиқот мавзуини танлаш учун асослар**
- ❖ **Мавзунинг танланишини белгиловчи омиллар**
- ❖ **Мавзуни танлаш усуллари ва воситалари**
- ❖ **Мавзунинг ифодаланишини белгиловчи тамойиллар ва талаблар**
- ❖ **Магистрлик диссертацияси номини ифодалашнинг процессуал тузилиши**

МАГИСТРЛИК ДИССЕРТАЦИЯСИ НОМИНИ ТАНЛАШ ВА ИФОДАЛАШ

✓ Сиз бу бобда «илмий мавзу», «илмий йўналиш» «илмий муаммо» тушунчалари, илмий тадқиқотлар турлари, магистрлик диссертацияси мавзуини танлаш усуллари ва шартлари, уни ифодалаш алгоритми, тадқиқот «объекти» ва «предмети» тушунчалари, илмий тадқиқот мавзуини ифодалашни белгиловчи тамойиллар билан танишасиз.

ИЛМИЙ ТАДҚИҚОТ МАВЗУИНИ ТАНЛАШ УЧУН АСОСЛАР

||| **Илмий мавзу** бу ечимини талаб қиладиган мураккаб вазифадир. Илмий-тадқиқотчилик иши мавзуи мауйян илмий йўналишга ёки илмий муаммога тегишли бўлиши мумкин.

||| **Илмий йўналиш деганда** тадқиқот ўтказиш соҳасидаги фан, фанлар ёки илмий муаммолар мажмуи тушунилади.

||| **Илмий муаммо** бу илмий-тадқиқотчилик иши мавзуини белгилайдиган мураккаб назарий ва (ёки) амалий вазифалар мажмуидир.

Муаммо тармоқ, тармоқлараро, глобал бўлиши мумкин.



☝ *Тадқиқот мавзуи бутун иш муваффақиятидир.*
Диссертация билимларга ҳисса қўиши ва, одатда, уларни кенгайтириши КЕРАК.

Мавзуни танлашга талаблар

Тадқиқот мавзуи қуйидагича бўлиши керак:

- ➔ Фан ёки амалиётнинг шу йўналишига ЯНГИЛИК олиб кириши керак
- ➔ Шу соҳа МУАММОСИНИ қўйиши керак
- ➔ Тадқиқотнинг қайси аниқ ташкилот мисолида ўтказилганлигини имкони борича кўрсатиши керак

Мавзуни танлаш –диссертация тадқиқоти устидаги ишнинг биринчи босқичи.

Аниқ мавзуни танлашда **олдинига қуйидаги умумий масалаларни ҳал қилиш керак:**

- Тадқиқот қандай *тусга* эга бўлади?
- Магистрант ўз тадқиқоти *натижаларини* қай ҳолатда кўради?
- Магистрант учун *диссертациянинг қандай тип*и маъқул келади?
- *Диссертация мақсадларини қай тарзда қўйиш энг мақбул ҳисобланади?*

Сизга қайси вариант кўпроқ маъқул бўлишига қараб ишни қуриш методологиясини тузиш, мавзуни ва унинг **ифодасини** —диссертациянинг номини танлаш керак бўлади.

МАВЗУНИНГ ТАҢЛАНИШИНИ БЕЛГИЛОВЧИ ОМИЛЛАР

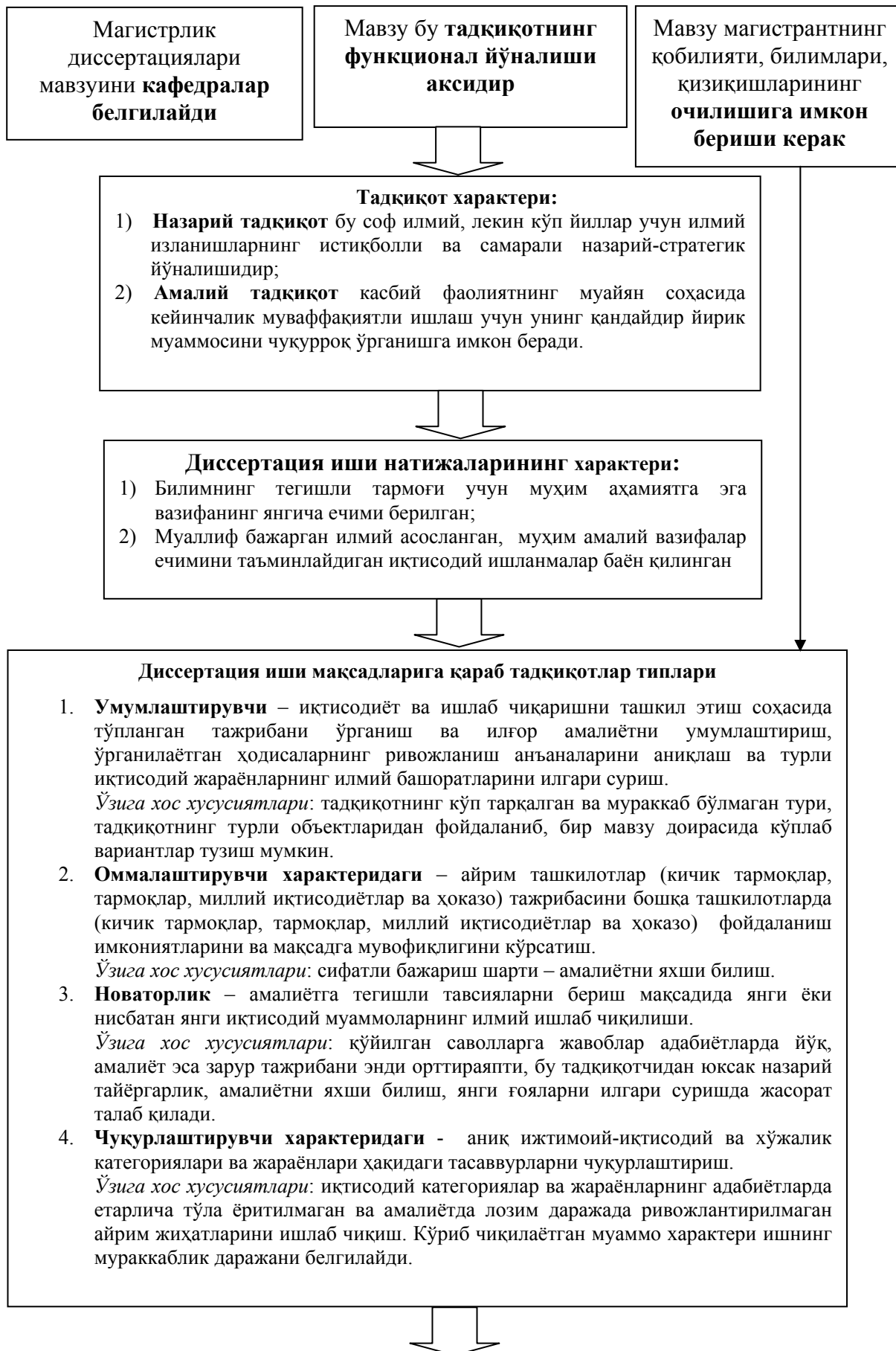

5. Назарий-методологик тусдаги – умумий назарий концепциялар, методологик муаммоларнинг ишлаб чиқиши.

Ўзига хос хусусиятлари: магистрлик тадқиқоти даражасида кам оммалашган, чунки тадқиқотчи ривожланган назарий тафаккурга эга бўлиши керак.

6. Эмпирик тусдаги - муайян корхоналар, фирмалар, ташкилотларнинг муайян тажрибасининг тадқиқи, таҳлили.

Ўзига хос хусусиятлари: ташкилотнинг илғор тажрибаси, амалиёти марказий ўринни эгаллайди, унга бу тажрибадан миллий иктисодиётда фойдаланиш бўйича назарий далиллар ва мулоҳазалар қўшимча қилинади.

МАВЗУНИ ТАНЛАШ УСУЛЛАРИ ВА ВОСИТАЛАРИ

Мавзуни танлаш усуллари

- У ёки бошқа илмий соҳадаги ютуқлар шарҳини синчиклаб кўриб чиқиш тадқиқот мавзуини танлаш ва ифодалаш йўлидаги дастлабки қадамлардан бири бўлади.
- Такрорлаш тамойилига (объект ҳақидаги мавжуд билимларни аниқлаштириш ва кенгайтириш, билимларни текшириш) амал қилиш илмий иш мавзуини танлаш усулининг варианти бўлиши мумкин.
- *Изланувчанлик усули* тадқиқотчининг дастлабки манбалар билан танишувини, мавжуд муаммолар таҳлили асосида мавзунинг ифодаланишини назарда тутати.
- Мавжуд тадқиқотларнинг *назарий умумлаштирилиши* мавзуни танлашнинг бирмунча юқори босқичидир.
- *Фанда илгари сурилган фаразлар* мавзуни танлаш учун асос бўлиб хизмат қилиши мумкин.
- Мавзуни «табiiй» шароитларда, *ижодий мулоқот жараёнида* ҳам топиш мумкин.

Мавзуни танлашдаги амаллар

- **Мавзуни танлашда ёрдам бериши лозим бўлган илмий раҳбар билан маслаҳатлашиш.**
- **Ҳимоя қилинган диссертацияларнинг илмий кутубхонадаги ёки маълумотлар базасидаги каталогини қайта кўриб чиқиш** (диссертация ишлари кутубхонаси).
- **Фан ва техниканинг ўхшаш, кўшни соҳаларидаги тадқиқотларнинг энг янги натижалари билан танишиш:** баъзан иккита илмий фан туташган жойда мавзу чиқиб қолиши мумкин.
- **Муаммони кўриб чиқишнинг методологик ракурсини алмашлаш.** Баъзан янги нуктаи назар бу биринчи илмий ишланма мавзудир.
- **Ўз илмий ихтисослиги бўйича адабиётларни ўрганиш:** илмий матбуотни, махсус нашрларни, Интернет сайтларини кўриб чиқиш, фан классиклари асарлари устида мушоҳада юритиш («шўнғиб кетиш» услуби).
- **Амалиётчи-мутахассислар билан суҳбатлар ва маслаҳатлашиш.**

ИЛМИЙ ИШ МАВЗУИНИ ИФОДАЛАШНИ БЕЛГИЛОВЧИ ТАМОЙИЛЛАР ВА ТАЛАБЛАР

Долзарблик ⇔ Янгилик, жамият ҳаёти билан боғлиқлик, етилган зиддият.

Аниқлик ⇔ Типик камчиликлари: мавзунинг асоссиз кенглиги, глобал тусдаги мавзу ифодаланишида мавҳумлик. Масалан, агар «Давлат бошқаруви» мавзуи танланадиган бўлса, унда бундай мавзу илмий иш учун ярамайди, ҳаддан ортиқ мавҳум бўлади. Бирмунча торроқ мавзуни танлаган маъқулроқ.

Муаммолилиқ ⇔ «Ўзбекистоннинг солиқ сиёсати» мавзуи ўқув иши (реферат, курс ёки диплом иши) учун бўлиши мумкин, лекин унинг номида муаммо йўқ. Ҳатто ўқув мақсадлари учун ҳам қандайдир аниқ бир жиҳатни олган яхши: «Ўзбекистоннинг солиқ сиёсати давлат бошқаруви

воситаси сифатида». Бунда муаммо яққол кўриниб турибди: давлатнинг солиқларни ўзгартириш ёрдамида ижтимоий жараёнларни бошқариши қандай амалга оширилмоқда. Илмий иш учун ундан ҳам аниқроқ мавзуни танлаган маъқул: «Солиқ сиёсати ёрдамида кичик ва ўрта бизнесни рағбатлантириш». Аниқланган мавзуга мувофиқ равишда аниқ-равшан ифодаланган мақсад шакллантирилади.

Тушунчаларнинг аниқлиги \Rightarrow Масалан, «ривожланишнинг ўсиши», «маънонинг пасайиши», «муаммо фалсафаси», «жозибадорлик жозибаси» каби ва бошқа икки хил маъноли ва ноаниқ ифодаларни ишлатмаслик керак.

Лўндалик \Rightarrow «Қорақалпоғистон Республикасида транспорт инфратузилмасининг ривожланиши ва минтақада бозор иқтисодиёти шароитида туризмни ривожлантириши истиқболлари». Бундай ном тўғри ва ишлатиш мумкин, лекин жуда узун. Уни қисқароқ ифодалаган маъқул: «Қорақалпоғистонда транспорт ва туризмнинг ривожланиши». Биринчи ном анча аниқроқ, лекин идрок этиш қийинроқ. Дарвоқе, қисқа номнинг ҳам ўз камчиликлари бўлади, уларни кейин маърузада изоҳлашга тўғри келади, шунинг учун муаллиф аниқлик ёки қисқаликни танлаши керак бўлади, яхшиси эса ҳар иккаласини ҳам ўз жойида қўллаган яхши.

Тадқиқот мавзуини ифодалашга талаблар

Мавзу номида одатда қуйидагилар бўлади:

- «тадқиқот бурчаги» - ишнинг йўналиши;
- тадқиқот объекти;
- тадқиқот предмети (тадқиқот объекти ҳақидаги янги билим ва магистрантнинг ана шу билимни аниқлашга қаратилган иши бўлиб, у янги амал усулини, ҳисоб-китоб модели, тадқиқот услуби, ўрганиш ёки қуриш методологияси, концепциясини ишлаб чиқишдан иборат бўлади);
- диссертация ишининг диссертация натижалари тусини белгилайдиган малакавий белгиси жиҳати.

Мавзунинг номи куйида-
гиларни ўз ичига олиши мумкин

- ➔ **Сизнинг қандайдир янги ишни тадқиқ қилаётганингизни тасдиқловчи савол**
 - Қандай табақаловчи омиллар халқаро аутсорсингни муваффақиятли қилиши мумкин?
 - Компаниянинг электрон бошқарилиши: бу харажатларнинг камайишига олиб келиши мумкинми?
 - Тадбиркорларни қизиқтириш учун қандай омиллар энг муҳим ҳисобланади?
 - Доимий трансформация: у ташкилотнинг ривожланишини қўллаб туриши мумкинми?
- ➔ **«А ташкилот мисолида» жумласининг давоми**
 - А компанияси қандай қилиб қўшилиш ва ўз ичига киритиш жараёндан фойда ҳосил қилди?
 - Психологик шартнома: А банки мисолида
 - Мультимиллий компанияда билимларнинг самарали трансфери, А компанияси мисолида
 - А банки Базель 2 учун ИТ-потенциали юзасидан қанчалик яхши тайёрланган?
- ➔ **«Стратегик» характерга кўрсатма, яъни сизнинг ташкилотнинг келажаги билан алоқага кўрсатма ва олий раҳбариятни у билан қизиқтириш**
 - Ижарага берувчи ва истеъмолчи: хусусий секторда ижарани бошқаришнинг янги истиқболлари
 - Ресторан бизнесини ривожлантириш стратегияси: ўз ичига киритиб олиш ёки халқаро ўсиш?
 - СЕОО концепцияси: фармацевтик компаниянинг ИТ ва ТКИдан самаранинг камайишига нисбатан жавоби
 - Инсон ресурсларини бошқариш бизнес-жараёнлар реинжинирингининг асосий элементи сифатида кўриб чиқилиши керакми?
Активларни бошқаришнинг янгича бошқарувчилик тизимини ривожлантириш.

 *Мавзу диссертация номини ва магистрантнинг унинг устидаги иши йўналишини белгилайди.*

МАГИСТРЛИК ДИССЕРТАЦИЯСИ МАВЗУИНИ ИФОДАЛАШНИНГ ПРОЦЕССУАЛ ТУЗИЛМАСИ

1. Тадқиқот объектини белгилаш

Тадқиқотнинг объектли соҳаси – бу фан ва амалиётнинг тадқиқот объекти жойлашган соҳаси бўлиб, амалиётда у, масалан, математика, биология, иқтисодиётнинг у ёки бошқа илмий ихтисослигига мувофиқ бўлиши мумкин.

Тадқиқот объекти – бу муаммоли вазиятни юзага келтирадиган муайян жараён ёки ҳодиса, бу муаммонинг ўзига хос ташувчиси, тадқиқотчилик фаолияти йўналтирилган нарса.

Реал оламнинг олим тадқиқот учун танлаган соҳаси тадқиқот объекти деб аталади.

Мисоллар.

Ўзбекистоннинг шаклланиб келаётган консалтинг хизматлари бозори **тадқиқот объекти** ҳисобланади.

Ўзбекистоннинг қора металлургия саноат корхоналари **тадқиқот объекти** ҳисобланади.

Осиёнинг янги саноат мамлакатлари ва Ўзбекистон Республикаси **тадқиқот объекти** ҳисобланади.

2. Тадқиқот предметини белгилаш

Тадқиқот предмети объектнинг аниқ бир қисми бўлиб, унинг ичида изланиш олиб борилади. Ҳодисалар, уларнинг айрим томонлари тадқиқот предмети бўлиши мумкин.

Тадқиқот предметини тадқиқотчи илмий изланишлар натижасида тадқиқот объекти ҳақида оладиган янги илмий билим сифатида белгилаш мумкин.

Агар тадқиқот объекти ҳақидаги янги илмий билимни олиш воситаси ҳам янгиликнинг муҳим белгиларига эга бўлса, унда ана шу восита ҳам тадқиқот предмети таркибига кириши мумкин.

Тадқиқот предмети бу магистрант тадқиқот объектига қараш учун асос қилиб оладиган нуқтаи назардир.

Мисоллар.

Бозор инфратузилмасининг ғоят муҳим тизим ҳосил қилувчи элементи сифатидаги консалтинг фаолиятининг шаклланиши, фаолият юритиши қонуниятлари, унинг ривожланиши жараёнларининг шаклланиши ва бошқариш тенденциялари **тадқиқот предмети** ҳисобланади.

Саноат корхоналарининг фаолият юритиши самарадорлигини ошириш механизми сифатидаги стратегик режалаштириш воситалари **тадқиқот предмети** бўлиб хизмат қилади.

Саноатлаштириш даврида янги саноат мамлакатларининг иқтисодиётини ривожлантириш жараёнида вужудга келадиган ташкилий-иқтисодий муносабатлар **тадқиқот предмети** ҳисобланади.

Тадқиқот объекти ва предмети ўзаро бир-бири билан умумий ва хусусий сифатида муносабатда бўлади. Тадқиқот предмети, одатда, тадқиқот объекти доирасида бўлади. Бошқача айтганда, магистрант иш мавзуси тадқиқот предмети тадқиқот объекти орқали белгилаши, унинг ажралиб турувчи белгиларини ажратиб кўрсатиши керак.

3. Ишнинг йўналишини («тадқиқот бурчагини») белгилаш

Иш йўналишининг ифодасидаги «клишелашган» иборалар ва сўз бирикмалари:

- «вазифа ечими, ...»
- «ишланма, ...»
- «асослаш, ...»
- «самарадорликнинг ошиши, ...»
- «такомиллаштириш, ...»
- «оптималлаштириш, ...»
- «харажатларнинг камайиши ва ҳ., ...»

4. Иш номининг ифодаланиши

Диссертация ишининг номи тадқиқотнинг объект соҳаси, объекти, предмети ва йўналиши асосида **лўнда ва аниқ** ифодаланади. Барча экспертлар ва оппонентларнинг диссертация натижаларининг туси

қандайлигини иш номига қараб билиб олишига имконият яратиш керак. Диссертация номини шунга қараб ифодалаш лозим.

 Мавзу номида қуйидаги сўзларни ишлатмаган маъқул: «масалалари», «муаммолари», «тадқиқ қилиниши», «ўрганилиши» ва ҳ., чунки улар пировард натижани аниқ ифодалай олмайди. Муаммонинг қай даражада ҳал қилинганлиги ёки ўрганиши, тадқиқотнинг нима билан тугаганлиги номаълум.

 **Мисоллар.**

«Ўзбекистонда консалтинг хизматлари бозорини такомиллаштириш йўллари».

«Ўзбекистон Республикаси саноат корхоналарида стратегик режалаштириш самарадорлиги».

«Осиёдаги янги саноат мамлакатларини иқтисодий ривожлантиришнинг рақобатбардошлик стратегиялари ва уларнинг Ўзбекистон шароитига кўникиш имкониятлари».

 **Диссертация учун номақбул мавзулар**

- Мен ишлайдиган ташкилот маҳсулотлари учун келгуси бозор салоҳияти.
- Ресторан учун кичик бизнес-режа.
- Молиявий ҳисоб-китоблар учун янги дастурий таъминотнинг жорий этилиши.
- Активлар қийматининг беқарорлигини ўлчаш учун янги алгоритм.
- Фонд бозорида нархлар ўзгаришини башорат қилиш.

Диссертация номининг умумлаштирилган тузилмаси:

Йўналиш
«Вазифа ечими...». «Ишланма...». «Оптимальлаштириши...». «Асослаш...». «Яхшилаш...». «Ошириши...» .
Тадқиқот объекти
«...технологиялар ..», «...назариялар ...», «... амалиётлар ...», «...моделлаштирилиши..».
Тадқиқот предмети

ТАДҚИҚОТНИНГ ДОЛЗАРБЛИГИ, ЯНГИЛИГИ ВА АМАЛИЙ АҲАМИЯТИНИ БЕЛГИЛАШ ВА АСОСЛАШ

2.3

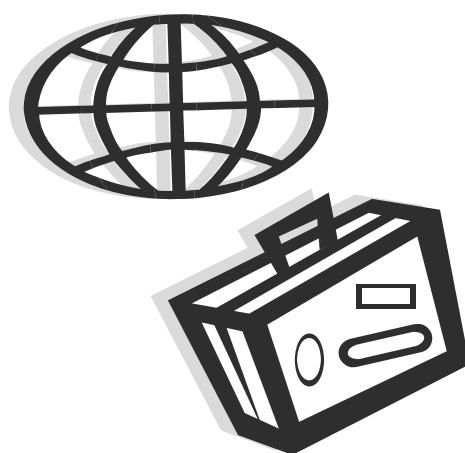

- ❖ Тадқиқот долзарблигини белгилаш ва асослаш
- ❖ Тадқиқот янгилигини белгилаш ва асослаш
- ❖ Тадқиқотнинг амалий аҳамиятини белгилаш ва асослаш

ТАДҚИҚОТНИНГ ДОЛЗАРБЛИГИ, ЯНГИЛИГИ ВА АМАЛИЙ АҲАМИЯТИНИ БЕЛГИЛАШ ВА АСОСЛАШ

✓ Сиз бу бобда «тадқиқотнинг долзарблиги» тушунчаси, уни асослаш тартиб-қоидалари, илмий натижаларнинг янгилик мезонлари ва диссертация натижаларининг амалий аҳамияти намоён бўладиган ҳоллар билан танишасиз.

ТАДҚИҚОТНИНГ ДОЛЗАРБЛИГИНИ БЕЛГИЛАШ ВА АСОСЛАШ

Мавзунинг таърифи фанда ҳозирда маълум бўлган ва ҳали тадқиқ қилинмаган ҳолларнинг биргаликда амал қилишини, **яъни илмий билишнинг ривожланиш жараёнини акс эттиради.** Шу сабабга кўра мавзунинг долзарблигини асослаш тадқиқотни тайёрлашдаги жуда масъулиятли босқич ҳисобланади.



Диссертациянинг долзарблиги асосланиши ва исботланиши керак

Диссертация мавзунинг долзарблиги – бу унинг ижтимоий назария ва амалиёт учун керакли эканлиги бўлиб, фанда кўпинча олдинги назарий тасаввурлар доирасига яққол жойлашмайдиган янги фактларнинг кашф қилиниши натижасида вужудга келадиган вазиятнинг мавжудлиги билан белгиланади.

Мавзунинг долзарблиги диссертация тадқиқоти сифатидаги илмий тадқиқотга нисбатан асосий талабдир.

Тадқиқот долзарблигининг функционал тавсифномалари

- иқтисодий фандаги қандайдир бўш ўринларнинг тўлдирилиши
- муаммонинг замонавий шарт-шароитларга нисбат бериб янада ривожлантирилиши
- фикрлар бирлиги бўлмаган масаладаги фикр
- тўпланган тажрибанинг умумлаштирилиши
- йирик масалага оид билимнинг жамланиши ва айтиш бир вақтда олға сурилиши
- олимлар ва амалиётчилар эътиборини жалб этиш мақсадида янги муаммоларнинг қўйилиши

Долзарбликни асослаш – илмий билишнинг умумий жараёни соҳасида мазкур мавзунинг ўрганиш заруратини изоҳлашни билдиради.



Мавзунинг долзарблаштирилиши – тадқиқотчилик ишидаги муҳим жиҳат

Мавзунинг долзарблигини асослаш

Диссертациянинг КИРИШ матни икки нуқтаи назардан баён қилинади:

- 1) Ушбу мавзуга жамиятнинг ижтимоий-иқтисодий ривожланиши эҳтиёжлари юзасидан мурожаат қилишнинг долзарблиги – айти шу вақтда айнан шу мавзуга мурожаат этишнинг сабабларини қисқача ёритиш, жамиятнинг бугунги кундаги ҳолатининг мазкур мавзунинг тадқиқ қилишни ғоят зарур қилиб қўйган ўзига хос хусусиятларини тавсифлаб бериш.
- 2) Ушбу мавзуга фаннинг ички эҳтиёжлари юзасидан мурожаат қилишнинг долзарблиги – нима учун бу мавзунинг айти шу вақтда бунчалик долзарб бўлиб қолганлиги, унинг шу тарзда очиб берилишига илгари нима халақит қилганлигини изоҳлаш, унга мурожаат қилишнинг фан ривожининг динамикаси, бу муаммо бўйича янги ахборотларнинг тўпланиб қолганлиги, мавжуд тадқиқотларда унинг етарли даражада ишлаб чиқилмаганлиги, муаммони янгича талқинда, тадқиқотнинг янги услублари ва услубиётларидан фойдаланиб ўрганиш зарурлиги билан боғлиқ эканлигини кўрсатиш.



Илмий тадқиқотнинг долзарблигини белгилашда шундай типик хатога эътибор бериш керак: магистрлик диссертацияларида кўпинча магистрантнинг аниқ танлаган мавзунинг эмас, балки бутун бир соҳанинг тадқиқ қилиниши йўналишининг долзарблиги асосланади.

Мавзунинг долзарблаштирилиши унинг муҳим илмий ва амалий вазифалар билан боғланишини назарда тутати

Илмий жиҳатдан долзарблик – бу мавзунинг фанни ривожлантириш йўналишлари ва фундаментал ҳамда амалий тадқиқотлар вазифаларига мувофиқ ишлаб чиқиши зарурлиги

Амалий жиҳатдан долзарблиги - бу мавзунинг хўжалик амалиёти, бўлғуси диссертациянинг қоидалари ва хулосаларини амалга ошириш ҳисобига кадрларни иқтисодий тайёрлаш эҳтиёжларига мувофиқ ишлаб чиқиши зарурлиги

- *Фундаментал фанлар вазифалари бу мавзунинг янги фактларни изоҳлаш учун ишлаб чиқишини талаб қилади.*
- Диссертация муаммосининг аниқлаштирилиши, ривожланиши ва ҳал этилиши ҳозирги шароитда мумкин ва жуда зарур.
- Диссертациянинг назарий қоидалари жараён ёки ҳодисани тушунишдаги мавжуд зиддиятларни олиб ташлашга имкон беради.
- Диссертация ишида илгари сурилган фаразлар ва қонуниятлар илгаридан маълум бўлган ва талабгор олган эмпирик маълумотларни умумлаштиришга имкон беради.

- *Амалий тадқиқотлар вазифалари шу мавзуга доир масалаларнинг ишлаб чиқишини талаб этади.*
- Жамият, амалиёт ва ишлаб чиқариш эҳтиёжлари учун диссертация вазифаларини ҳал этиш бўйича катта эҳтиёж бор.
- Бу мавзудаги диссертация илмнинг муайян тармоғидаги ижодий, илмий жамоаларнинг ишланмалари сифатини жиддий оширади; Диссертация ишида олинган янги билимлар кадрлар малакасини оширишга ёрдам беради ёки талабаларни ўқитиш бўйича ўқув дастурларига киритилиши мумкин.

Мисол.

Ишнинг долзарблиги. Ўзбекистон иқтисодиётининг бозор муносабатлари томонига изчиллик билан илгари бораётганлиги ривожланган бозор иқтисодиётига эга мамлакатларда қабул қилинган хўжалик юритиш услубларини жадаллик билан ўзлаштириш заруратини келтириб чиқармоқда. Шу муносабат билан бозор инфратузилмасининг яратилиши бизнинг республикамиз учун долзарб вазифа бўлиб, касбий консалтинг хизматлари бозорининг шакллантирилиши бундай инфратузилманинг жуда муҳим элементи бўлиши керак. Консалтинг хизматлари бозори кейинги ўн йил ичида дунёдаги энг тез ривожланиб келаётган бозорлардан биридир: унинг ўсиши йилига 15-20% ни ташкил этадики, бу фанни кўп талаб қиладиган маҳсулотлар ва истеъмолчилик хизматлари бозорларининг ривожланиши суръатларига қараганда 2-3 баравар юқоридир. Рақобатчилик курашининг кучайиши бозорларнинг кўпчилигида юз бераётган ўзгаришларнинг кескин ошган динамизми билан боғлиқдир. Келгусидаги ноаниқликлар ва таваккалчиликлар жуда катта, қарорлар қабул қилиш учун ахборотлар одатда етарли эмас, уларни олиш харажатлари эҳтимол бўлган зарарлар ва ютуқлардан ҳам ошиб кетади. Бундай шароитда фақат менежменти доимий ўзгариб борадиган ташқи муҳитга кўникиш усулларини астойдил излайдиган компаниягина омон қолиши мумкин. Бундай шароитда касбий консалтингнинг роли ғоят ошиб кетади.

Илмий тадқиқотда ўтказилган иш натижасида олинган янгиликнинг даражаси ва тусини аниқ ифодалаш талаб этилади

ТАДҚИҚОТНИНГ ЯНГИЛИГИНИ БЕЛГИЛАШ ВА АСОСЛАШ

Магистрантларнинг типик хатоси янгилик деб масаланинг қўйилишининг янгилигини кўрсатишдир, лекин бу ҳали етарли эмас.

ИЛМИЙ НАТИЖАЛАР ЯНГИЛИГИ МЕЗОНЛАРИ

→ **Масаланинг қўйилишининг янгилиги** – бу янгиликнинг энг паст даражаси бўлиб, бунинг учун ҳозирда мавжуд бўлган, муайян нуқтаи назар остида ўтказилган тадқиқотлар ҳақидаги ахборотларга ва шу предметга бошқача нуқтаи назардан қарашга имкон берадиган муайян тасаввурга эга бўлишнинг ўзи кифоя.

→ **Услугиётнинг янгилиги** – гап қўлланиладиган янгича ёндашувлар, услублар, тадқиқот тамойиллари ҳақида бормоқда. Бу янгиликнинг бирмунча юқори даражаси бўлиб, у анча янги натижаларга эришишга йўл очади, лекин методология ҳали янгилик учун кафолат бера олмайди. Айтиб бериш пайтда маълум услугиётларнинг янги шароитда қўлланилиши ҳам унумли натижалар бериши мумкин.

→ **Олинган ижобий ёки салбий натижанинг янгилиги** (мазмунан янгилиги). Энг асосийси – тадқиқот жараёнида асосий хулоса сифатида олинган, тўғри қўйилган масаладан ва тадқиқ этилган зарурий ва етарли ҳолатлардан мантиқан келиб чиқадиган фикрни қисқача баён қилиш. Бу аниқланган янги *факт, қўйилган масаланинг асосли ечими, илмий муомалага янги маълумотларнинг олиб кирилиши, маълум фактнинг янги шароит учун тасдиқланиши ҳам бўлиши мумкин*. Янгиликни олинган натижани маълум фактлар билан солиштириш орқали кўргазмали тарзда кўрсатиш мумкин.

→ Мазмунни ифодалаш **шаклининг янгилиги** (формал янгилик) – янги атамаларнинг жорий этилиши. Бироқ қанчалик кўпроқ янги «бурама» атамалар жорий қилинган бўлса, янгилик ҳам шунчалик яққол кўринади, деб ўйламаслик керак. Атамаларнинг янгилиги ишда ана шу ҳеч нарсани англамайдиган атамалардан бошқа ҳеч қандай янгилик йўқлигини яшира олмайди. Янги атама етарлича исботланган ва ишончли асосланган янги билимнинг тўпланган ҳажмини ифодалаш учун жорий этилиши мумкин ва шунда у янгиликни ифодалашнинг муҳим воситаси бўлади.

→ Олинган натижанинг **талқин этилишининг янгилиги** (изоҳлаш ва талқин қилиш янгилиги). Бу ерда яхши маълум бўлган қонунлар ва ғояларнинг янгича кўрилишини намоён қилиш учун реал имконият мавжуддир.

→ Олинган натижани **амалда қўллашнинг янгилиги** (амалий янгилиги). Одатда бу назарий илмий тадқиқот доирасидан четда бўлади ва амалий илмий-тадқиқотчилик ишлар тоифасига киради, лекин тадқиқот муаллифи олинган натижаларни қўлланиш учун янги соҳаларни таклиф этиши керак.



Мисол.

Тадқиқотнинг илмий янгилиги консалтинг фаолиятининг шаклланиши, ривожланиши ва уни тартибга солиш жараёнларини бозор ислохотларининг ҳозирги босқичи талаблари асосида комплекс баҳолашнинг устувор вазибаларини қўйиш ва ҳал этишдан иборат бўлиб, бу миллий иқтисодиётда инфратузилма ушбу элементи фаолият юритишининг ўзига хос хусусиятлари ҳақидаги тасаввурларни кенгайтиришга имкон яратди.

Тадқиқот жараёнида илмий янгилик белгиларига эга бўлган қуйидаги назарий-методологик, услубий ва амалий натижалар олинди:

- “бозор инфратузилмаси” тушунчаси амалга ошириладиган битимлар воситасида узлуксиз тарзда муомалада бўладиган товарлар, ресурслар ва хизматлар оқимларидан иборат бўлган бозор иқтисодиётининг товар-пул табиати позицияларидан туриб институционал ҳодиса сифатида асослаб берилган;

- миллий иқтисодиётни ислоҳ қилиш даврида шу иқтисодиёт миқёсида консалтинг хизматлари бозорининг шаклланиши ва ривожланишига белгиловчи таъсир кўрсатадиган қонуниятлар ва тамойиллар, шарт-шароитлар ва омиллар аниқланган;

- миллий консалтинг хизматлари бозорларини ташкил этиш ва ривожлантириш борасидаги хорижий тажрибага баҳо берилган, уларнинг Ўзбекистон шароитларига кўникиши механизмлари белгиланган;

- Ўзбекистон консалтинг хизматлари бозорининг сегментлаштирилиши ва тузилмалаштирилиши ўтказилган, мамлакатдаги консалтинг хизматлари бозорини истиқболда янада ривожлантиришнинг асосий йўллари таклиф этилган;

- Ўзбекистонда консалтинг хизматлари бозори фаолият юритишини такомиллаштиришнинг ташкилий-иқтисодий механизми ишлаб чиқилган.

ТАДҚИҚОТНИНГ АМАЛИЙ АҲАМИЯТИНИ БЕЛГИЛАШ ВА АСОСЛАШ

Диссертациянинг амалий аҳамияти кўп жиҳатдан магистрант бажарадиган тадқиқот характери билан белгиланади: назарий ва методологик тусдаги диссертациялар услубий ёки амалий тусдаги диссертацияларга нисбатан кўпроқ бевосита амалий аҳамиятга эга бўлади.



 **Мисол.**

Ишнинг амалий аҳамияти. Диссертация тадқиқоти натижалари, бир томондан, давлат органлари томонидан мамлакатнинг узок муддатли иқтисодий сиёсати мақсадларига мувофиқ равишда консалтинг хизматлари бозорини тартибга солиш мақсадида, бошқа томондан, бозорнинг касбий иштирокчилари томонидан кичик бизнес ва хусусий тадбиркорликни янада ривожлантиришга кўмаклашишга доир хизматларни кўрсатиш жараёнини фаоллаштириш ва такомиллаштириш учун қўлланилиши мумкин.

МИ

Магистрлик диссертациясига муаллифлик аннотациясини танланг, у билан диққат билан танишинг ва қуйидаги саволларга жавоб беринг:

1. Мавзунинг ифодаланиши қўйилган талабларга мос келадими? Бу нимада намоён бўлади?

Мавзу номи қандай ахборотни ўз ичига олади?

Ушбу мавзу магистрлик диссертацияси учун яроқлими? Нима учун?

2. Тадқиқотнинг объектли соҳаси қандай? Муаллиф тадқиқот объекти сифатида нимани танлаган?

3. Тадқиқот предмети тўғри белгиланганми?

4. Тадқиқотнинг долзарблиги асосланган ва далилланганми?

5. Тадқиқотнинг янгилиги аниқ ифодаланганми? Бу нимада намоён бўлади?

6. Тадқиқотнинг амалий аҳамияти тақдим этилганми? У қандай шаклларда намоён бўлади?

МУАММОНИНГ ИЗЛАНИШИ ВА ИФОДАЛАНИШИ

2.4



- ❖ «Илмий тадқиқот муаммоси» тушунчаси мазмуни
- ❖ Илмий адабиётлар таҳлили – муаммонинг қўйилишини асослаш
- ❖ Тадқиқот муаммосини ифодалашнинг процессуал тузилмаси

МУАММОНИНГ ИЗЛАНИШИ ВА ИФОДАЛАНИШИ

✓ Сиз бу бобда «тадқиқот муаммоси» тушунчаси, унинг ўзига хос хусусиятлари, илмий тадқиқот муаммосини ажратиш ва ифодалаш босқичлари, унинг тавсифномалари билан танишасиз.

«ИЛМИЙ ТАДҚИҚОТ МУАММОСИ» ТУШУНЧАСИ МАЗМУНИ

Магистрант танлаган тадқиқот соҳасида муаммонинг мавжудлиги тадқиқот долзарблигининг зарурий кўрсаткичи ҳисобланади.

||| **Муаммо** бу билиш билан билмаслик ўртасидаги ўзига хос чегарадир. У олдинги билим етарли бўлмаган, янги билим эса ҳозирча ривожланган шаклга эга бўлмаган ҳолатда пайдо бўлади.

Муаммо ҳар доим одамларнинг қандайдир самарали амалий ёки назарий ҳаракатларга эҳтиёжлари ҳақидаги билимлари билан уларни амалга ошириш йўллари ва воситаларини билмаслиги ўртасидаги зиддиятдир.

||| **Илмий маънодаги муаммо** бу билишни ривожлантириш жараёнида объектив тарзда вужудга келадиган масала ёки ечими амалий ёки назарий манфаат касб этадиган масалалар мажмуидир.

У айти шу пайтгача эришилган билимлар даражасининг етарли эмаслигини идрок этиш, қайд қилиш бўлиб, бу янги фактлар, алоқалар, қонунларнинг, мавжуд назариялардаги мантикий хатоларни аниқлаш оқибати ёки амалиётнинг олинган билимлар доирасидан четга чиқишни талаб этадиган янги эҳтиёжларининг пайдо бўлиши оқибати ҳисобланади.

||| **Муаммони ҳал этиш** янги билимни олиш ёки у ёки бошқа ҳодисани изоҳловчи, ҳодисанинг хоҳлаган йўналишда ривожланишига таъсир кўрсатиш имконини берадиган омилларни аниқлаш демакдир.

||| **Илмий тадқиқот муаммосини ифодалаш** бу, ўз моҳиятига кўра, илмий тадқиқот мазмунининг кристаллаштирилишидир. Шунинг учун муаммонинг тўғри қўйилиши бутун иш муваффақиятининг гаровидир.

Муаммони тўғри қўйиш учун, танланган мавзудаги қуйидаги жиҳатларни билиш зарур:

- ниманинг ишлаб чиқилганлигини,
- ниманинг заиф ишлаб чиқилганлигини,
- қайси нарса устида ҳеч ким ишламаганлигини, буни фақат мавжуд адабиётларни ўрганиш асосида бажариш мумкин.

ИЛМИЙ АДАБИЁТЛАР ТАҲЛИЛИ –МУАММОНИ ҚЎЙИШ УЧУН АСОС

АДАБИЁТЛАР ТАҲЛИЛИ ВАЗИФАЛАРИ

- тадқиқот мавзуи билан умумий ва батафсил танишиш
- тадқиқот мавзуининг янгилиги белгиларини аниқлаш
- тадқиқот муаммосини аниқлаш ва ифодалаш
- мавжуд позицияларни таснифлаш ва тадқиқот муаммоси бўйича нуқтаи назарларни қиёсий таҳлил этиш
- магистрлик диссертацияси мақсадлари ва вазифаларини белгилаш
- мавзунинг айрим жиҳатларини ишлаб чиқиш ёки ишлаб чикмаслик бўйича қўшимча далилларни топиш (диссертация ишларида обрўли муаллифларга таяниш сезиларли рол ўйнайди)

Манбалар таҳлили кейинчалик диссертациянинг кириш қисмининг «Муаммонинг ўрганилиши даражаси» бўлимига киради. Муайян ахборот захирасига эга бўлгач, ҳақиқий муаммони сохта муаммолардан-ноаниқ аҳамиятга эга масалалардан бемалол ажратиш мумкин.

Адабиётлардан олинган ахборот илмий тадқиқот муаммосини қўйишни асослаш учун хизмат қилади.

ТАДҚИҚОТ МУАММОСИНИ ИФОДАЛАШНИНГ ПРОЦЕССУАЛ ТУЗИЛМАСИ

1

Мавзу – муаммо кўриб чиқиладиган ёндашув.

У ўрганиш объектини шу иш учун хос бўлган муайян жиҳатда тақдим этади.

2

Мавзунинг лўнда баёнда долзарблаштирилишида қуйидагилар кўрсатилади:

- танланган мавзу жиҳатидан олганда илмий фан назарияси ва амалиёти олдида аниқ шароитларда *қандай вазифалар* турибди;
- олдинги тадқиқотчилар томонидан *нималар бажарилган* (умуман, конспектив баёнда);
- ушбу диссертация тадқиқотида *нималарни бажариши керак бўлади*.

3

Шу асосда ягона объект ва унинг ҳолатлари ичида ўзаро бир-бирини истисно этадиган ва ўзаро бир-бирига сингиб кетадиган зиддиятларнинг ўзаро ҳаракати сифатидаги **зиддият ифодаланади**.

Зиддият қуйидагиларда ифодаланиши мумкин:

- бир объектга нисбатан икки тушунчанинг бир-бирига мос келмаслигида ёки ўзаро бир-бирини истисно қилишида;
- жараённинг кечишини турлича тушунишда ва изохлашда;
- қандайдир катталикларнинг муайян омилларга боғлиқлиги ёки боғлиқ эмаслиги ҳақидаги нуқтаи назарларда;
- қандайдир зиддиятлар ўртасидаги албатта бир тадқиқот объекти юзасидан келишмовчилик, мувофиқ бўлмаслик сифатида.

4

Шу пайтгача ҳеч ким томонидан ечими аниқланмаган амалий вазифаларга нисбатан ўзгариб турувчи шароитларда **илмий ёндашувнинг зарурлиги асосланади**.

5

Аниқланган зиддият ва уни ҳал этиш учун илмий ёндашувнинг зарурлигини асослаш асосида диссертация тадқиқоти **муаммоси ифодаланади**.

☝ *Муаммонинг ифодаланиши – муҳим босқич, чунки агар савол нотўғри берилган бўлса, унда янги натижани кутиш беҳуда.*

Бунда нафақат янгича ифодани излаш, балки масалани муаммоли тарзда қўйиш керакки, бунинг учун иш номида иккита марказий категориялар берилиши ва улар ўртасида муаммоли нисбат бўлиши керак.

Муаммоли турли усуллар, шу жумладан қуйидагича боғловчилар билан **берилади**:

«**ва**» («...иктисодиёт ва маданият...»),

«**сифатида**» («солиқ сиёсати кичик бизнесни рағбатлантириш воситаси сифатида) ва ҳоказо.

Мисол.

Илмий тадқиқот муаммоси. Ўзбекистонда ҳозирги вақтда касбий консалтингни ташкил этишга ёрдам берадиган жараёнлар юз бермоқда. Айни бир пайтда, айрим таҳлилчиларнинг баҳолашларига кўра, Ўзбекистондаги касбий консалтинг хизматлари бозорининг камида 30% ни хорижий фирмалар банд қилган. Бунда давлат ташкилотлари, шунингдек тижорат банклари ва компаниялар-экспортчилар хорижлик маслаҳатчилар ва аудиторлар билан ишлашга интилишади. Буларнинг ҳаммаси шундан далолат берадики, Ўзбекистонда тўлақонли консалтинг хизматлари бозорини шакллантириш ва ривожлантириш ишларини фаоллаштириш зарур. Ўзбекистон иқтисодиётининг Президент И.А.Каримов ташаббуси билан миллий ғоя ва давлат сиёсати сифатида 1991 йилда мустақиллик қўлга киритилганидан сўнг бошлаб юборилган ислохотларининг асосий мақсади тўлақонли инфратузилмани ривожлантириш ва қонунчилик ва меъёрий-ҳуқуқий базани такомиллаштириш воситасида барқарор фаолият юритадиган чинакам бозор муносабатларини яратишдан иборат. Шунингдек бу ислохотлар республиканинг халқаро ҳамжамият таркибига интеграциялашув ва глобаллашувнинг объектив жараёнларининг тўла ҳуқуқли иштирокчиси сифатида кириб боришига ёрдам бериши керак. Консалтинг соҳасидаги хориждаги методологик ёндашувлар ва маҳаллий ишланмалар асосида корхоналарнинг аниқ бизнес-муаммоларини ҳал этишга нисбатан касбий ва бир тизимли ёндаша оладиган мустақил маслаҳатчиларни жалб қилиш юзасидан ҳамма жойда қўлланилаётган амалиёт ана шу вазифаларнинг ечимига кўмаклашиши керак.

Бироқ объектив сабабларга кўра Ўзбекистонда консалтинг хизматлари бозорининг равнақи ҳақида гапиришга ҳали эртароқ. Масалан, мавжуд аҳволни баҳолашда бир қатор характерли муаммоларни ажратиб кўрсатиш мумкин:

- консалтингнинг ҳамма йўналишлари ҳам маҳаллий маслаҳатчилар томонидан қамраб олинманган;
- барча маслаҳатчилик фирмалари ҳам аниқ ихтисослашмаган;
- кўрсатилаётган хизматлар сифати баъзан анча паст; хизматларнинг барча турлари бўйича барқарор доиралар йўқ;
- хизматларнинг айрим турлари нархларида катта фарқлар бор. Бундан ташқари, консалтингнинг хизматлар соҳаси сифатидаги ўзига хос хусусиятини, яъни айнан хизматларни тақдим этиш жараёнидаги шаффоф эмаслик ва муҳлатларнинг ноаниқлигини, шунингдек хизматларни кўрсатиш натижалари ва самарадорлигини объектив баҳолашдаги қийинчиликларни ҳисобга олиб, Ўзбекистонда ташқи маслаҳатчиларни фаол жалб қилиш бизнес-маданияти ва, бинобарин, бундай маслаҳатларга муносиб ҳақ тўлаш анъаналари ҳозирча етарлича ривожланмасдан қолмоқда.

Магистрлик диссертациясининг танланган муаллифлик аннотацияси билан ишлашни давом эттиринг.

Саволларга жавоб беринг:

1. Тадқиқот муаммоси аниқ ифодаланганми? Уни ифодаланг.
2. Муаммо қандай зиддиятнинг оқибати ҳисобланади? Бундай зиддиятни кўрсатинг.
3. Бу муаммо илгари ўрганилганми? Ким томонидан? Диссертация муаммоси бўйича мавжуд муаллифлик позициялари қандай? Қандай вазифалар ҳал этилмаган ва илмий ёндашувни талаб қилади?

ФАРАЗНИНГ ИЛГАРИ СУРИЛИШИ ВА ИФОДАЛАНИШИ

2.5



- ❖ «Фараз» тушунчаси мазмуни
- ❖ Фаразлар турлари
- ❖ Фаразларни илгари суриш қоидалари
- ❖ Фаразни қуришнинг процессуал тузилмаси

ФАРАЗНИНГ ИЛГАРИ СУРИЛИШИ ВА ИФОДАЛАНИШИ

✓ Сиз бу бобда «фараз» тушунчасининг нима эканлиги, фаразларнинг қандай турлари мавжудлиги, уларнинг аҳамияти ва роли нимадан иборатлигини билиб оласиз, фаразларни илгари суриш, текшириш ва ифодалаш қоидалари билан танишасиз.

«ФАРАЗ» ТУШУНЧАСИ МАЗМУНИ

Биз муаммога дуч келишимиз ҳамон миямиз уни ҳал қилиш усуллари қуришга – ФАРАЗЛАРНИ КАШФ ҚИЛИШГА киришади.

||| **Фараз (гипотеза)** (қадимги грек тилидан - асос, тахмин) — олдиндан ўрганилган фактлар, ҳодисалар, жараёнларнинг муайян мажмуига асосланган, уларни изоҳлаш учун илгари суриладиган ва тасдиқланиши ёки инкор этилиши лозим бўладиган назарий тахмин.

||| **Тадқиқот фарази** – бу бевосита кузатилаётган ҳодиса, ўрганилаётган ҳодисанинг тузилиши ёки унинг таркибий қисмлари ўртасидаги алоқалар хусусияти ҳақидаги илмий асосланган тахминдир. Фаразлар мавжуд фактлар асосида ишлаб чиқилади.

||| **Хулоса сифатидаги фараз** объектив воқеликда ўз илдизларига эга бўлади, фикрнинг бевосита кузатилаётган ҳодисалардан уларнинг сабабли изоҳланишигача бўлган ҳаракати ҳисобланади.

Фаразнинг табақалаштирувчи белгилари

- фаразнинг уни яратиш учун асос бўлган ва асосланиши учун яратилган фактларга мувофиқлиги
- текширилувчанлиги
- имкони борича кенгроқ ҳодисалар доирасига нисбатан нисбат берилиши мумкинлиги
- нисбатан соддалиги
- мазмунида муаммони ҳал этиш усуллари ва натижалари ҳақидаги тахминнинг мавжудлиги
- мантиқан зид келмаслиги
- натижага йўналтирилганлиги

ФАРАЗЛАР ТУРЛАРИ

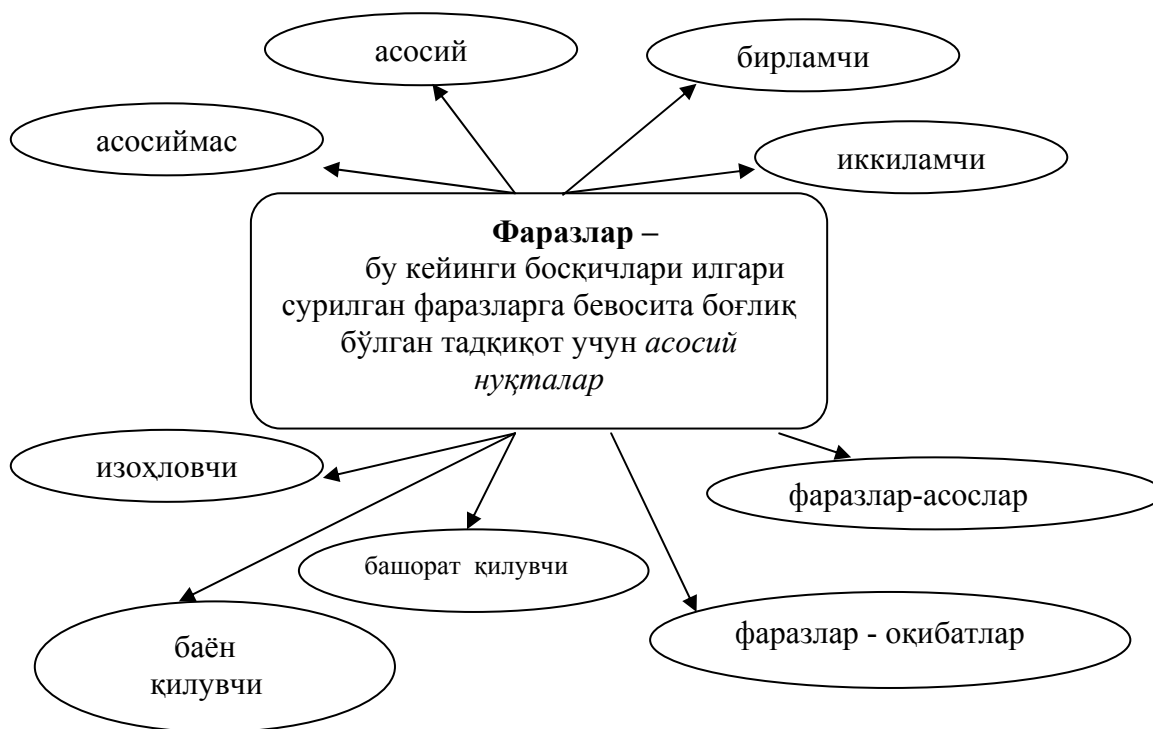

Фаразлар тушунчаларнинг назарий талқин этилишини такрорловчи иерархик тизимларни ҳосил қилади

Фаразнинг ифодаланиши – тадқиқотнинг назарий тайёрланишининг якунловчи қисми.

Диссертациянинг назарий бўлимини муайян базавий фараз негизида қурилиши мумкин бўлиб, у мантиқий далиллаш, обрўли муаллифларга таяниш, амалиётга ва масала тарихига мурожаат этиш йўли билан асосланади.

✎ Агар тадқиқотчи **фаразларни ифодалаган бўлса**, унда эмпирик маълумотлар уларни текшириш, тасдиқлаш ёки инкор қилиш учун хизмат қилади.

Агар аввал-бошидан фаразлар илгари сурилмаган бўлса, унда тадқиқотнинг илмий даражаси кескин пасаяди, унинг натижалари ва умумлашмалари эса у ёки бошқа индикаторларнинг фоизли ифодалари баёнлари ва анча жўн тавсиялардан иборат бўлиб қолади.

ФАРАЗЛАРНИ ИЛГАРИ СУРИШ ҚОИДАЛАРИ

- Фараз ўзи тегишли бўлган барча фактлар билан келишган бўлиши ёки, ҳеч бўлмаганда, уларга мувофиқ бўлиши керак.
- Фактлар туркумини изоҳлаш учун илгари сурилган кўплаб бир-бирига зид бўлган фаразлар ичида шу фактларнинг энг кўпини бир хилда изоҳлайдигани мақбулроқдир.
- Фактларнинг боғланган туркумини изоҳлаш учун имкони борича камроқ фаразларни илгари суриш керак ва улар имкони борича маҳкамроқ боғланган бўлиши керак.
- Фаразларни илгари суришда унинг хулосаларининг эҳтимолли тусини идрок этиш зарур.
- Бир-бирига зид келадиган фаразларга асосланиб иш қилиш мумкин эмас.

ФАРАЗЛАРНИ ҚУРИШНИНГ ПРОЦЕССУАЛ ТУЗИЛМАСИ

1

Ушбу фактлар доирасини изоҳловчи сабаб ҳақидаги тахмин тузилади

2

Йўл қўйилган сабабдан оқибатлар ажратилади ва тажрибадаги маълумотлар билан қиёсланади

3

Унинг фаразнинг тасдиқланиши ёки инкор этилишига олиб борадиган барча қоидалари астойдил текширилади:

- *тасдиқлаш* учун унинг эмпирик маълумотларнинг имкони борича кўпроғи билан келишуви талаб қилинади;
- *инкор қилиш* учун тажрибага мос тушмаган бир фактнинг ўзи етарли.



Фаразнинг ифодаланишидаги «клишелаштирилган» иборалар ва сўз бирикмалари:

- «агар..., унда...»
- «чунки ...»
- «бўлгани ҳолда...»

Улар тадқиқотчининг эътиборини ҳодисанинг моҳиятини очиб, сабабли-оқибатли алоқаларни белгилашга қаратади.

МИ

Магистрлик диссертациясининг танланган муаллифлик аннотацияси билан ишлашни давом эттириш ва ушбу тадқиқот фарзини ифодалашга ҳаракат қилинг.

ТАДҚИҚОТ МАҚСАДИНИНГ БЕЛГИЛАНИШИ ВА ВАЗИФАЛАРИНИНГ ҚЎЙИЛИШИ. ТАДҚИҚОТ УСЛУБЛАРИНИНГ ТАНЛАНИШИ

2.6

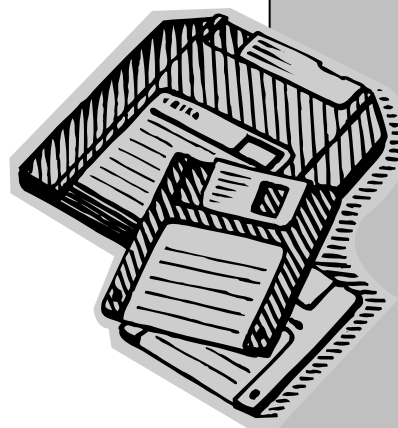

- ❖ «Тадқиқот мақсади» тушунчасининг мазмуни
- ❖ «Тадқиқот вазифалари» тушунчасининг мазмуни
- ❖ Диссертация тадқиқоти вазифалари қўйилишининг процессуал тузилмаси
- ❖ Тадқиқот мақсадлари ва типи, янгилик элементлари асосидаги вазифалар доираси
- ❖ Муаммони ҳал этиш вазифаларининг қўйилиши
- ❖ Илмий тадқиқот услублари

ТАДҚИҚОТ МАҚСАДИНИНГ БЕЛГИЛАНИШИ ВА ВАЗИФАЛАРИНИНГ ҚЎЙИЛИШИ. ТАДҚИҚОТ УСЛУБЛАРИНИНГ ТАНЛАНИШИ

✓ Сиз бу бобда тадқиқот «мақсадлари» ва «вазифалари» тушунчалари, тадқиқот вазифаларини қўйилиш алгоритми, илмий тадқиқот услублари билан танишасиз.

«ТАДҚИҚОТ МАҚСАДИ» ТУШУНЧАСИНИНГ МАЗМУНИ

Магистрлик диссертацияси мавзуи тадқиқот ўзагини ташкил қилувчи ва янгилик, оригиналликнинг муҳим белгиларига эга масалалар доирасига чиқиб олишни таъминлайди.

||| **Тадқиқот мақсади** бу тадқиқотчи ўз ишини яқунлашда эришишни хоҳлаган пировард натижадир.

Муаммо ечими магистрант ишининг мақсади сифатида кўриб чиқилади.

Мақсад тадқиқотнинг характери, бориши ва вазифаларини белгиловчи ўзига хос охири сабабдир.

Шу асосда иш тузилишининг аниқ мақсадга бўйсундирилиши керак бўлган мантиқийлиги келиб чиқади.



Тадқиқот мақсадини ифодалашдаги «клишелаштирилган» иборалар ва сўз бирикмалари:

- «аниқлаш...»
- «белгилаш...»
- «асослаш...»
- «аниқлаштириш...»
- «ишлаб чиқиш...»

 **Мисоллар.**

Тадқиқот мақсади Ўзбекистонда консалтинг хизматлари бозори фаолият юритиши механизмини такомиллаштиришнинг ташкилий-иқтисодий чора-тадбирлари комплексини амалга ошириш асосида консалтинг хизматлари бозорини шакллантириш ва ривожлантиришга нисбатан назарий-методологик ёндашувларнинг асосланишидан иборат.

Тадқиқот мақсади бозор иқтисодиёти шароитида саноат корхоналарининг рақобатбардошлигини таъминлаш учун улардаги стратегик режалаштириш самарадорлигини ошириш бўйича илмий-услубий ва амалий тавсияларнинг ишлаб чиқилишидан иборат.

Тадқиқот мақсади Осиёнинг янги саноат мамлакатларидаги рақобатбардошлик стратегияларини иқтисодий таҳлил этиш асосида улар ривожланишининг ижобий тажрибасидан Ўзбекистонда фойдаланишнинг адаптацион имкониятларини белгилашдан иборат.

«ТАДҚИҚОТ ВАЗИФАЛАРИ» ТУШУНЧАСИ МАЗМУНИ

||| **Тадқиқот вазифалари** бу илгари сурилган фаразга мувофиқ мақсадга эришиш учун йўллар ва воситаларнинг танланишидир.

 *Вазифаларни мақсадга эришиш учун қилиниши зарур бўлган нарсанинг тасдиқланиши шаклида ифодалаш энг маъқул вариантдир.*

Вазифаларнинг қўйилиши тадқиқот мақсадининг кичик мақсадларга бўлинишига асосланади. **Вазифаларнинг санаб ўтилиши** унчалик мураккаб бўлмаган вазифалардан энг мураккаб, кўпроқ меҳнат талаб қиладиган вазифаларга томон юриш тамойили бўйича курилади, уларнинг сони эса тадқиқотнинг теранлиги билан белгиланади.

 *Вазифаларни жуда синчиклаб ифодалаш зарур, чунки кейинчалик улар ечимларининг баёни боблар мазмунини ташкил этади. Боблар сарлавҳалари айна шу вазифалар ифодаларидан ҳосил бўлади.*

Илмий тадқиқотнинг типик вазифалари

- тадқиқ қилинаётган ҳодисани *баён қилиш*
- сабаблар ва шартларни *аниқлаш*
- сабабларни *изоҳлаш*
- тадқиқ қилинаётган ҳодисаларнинг таснифини *қуриш*
- қонуниятни *аниқлаш ва асослаш*
- *мазмунни тушуниш ва изоҳлаш*
- аниқланган, баён қилинган ва изоҳланган ҳодиса учун *ном бериш* (яъни янги атамани илмий муомалага киритиш).

ДИССЕРТАЦИЯ ТАДҚИҚОТИ ВАЗИФАЛАРИ ҚЎЙИЛИШИНИНГ ПРОЦЕССУАЛ ТУЗИЛМАСИ

1

Аниқ илмий ёки техник вазифани ҳал этишга эҳтиёжнинг аниқланиши. Мавжуд вазиятдаги ҳолатни қандай ўзгартиришни билмаган, бунга ҳеч ким ёрдам бера олмайдиган ҳолда уни ўзгартириш юзасидан кучли хоҳиш-истак пайдо бўлишида ифодаланади (маълум технологиялар хоҳлаган самарага эришишга имкон бермайдиган ҳолда техник ёки маъмурий зиддият даражасида-эмпирик факт ёки таъсир кўрсатиш натижасини башорат қилишни изоҳлаш зарур бўлганида **эҳтиёж пайдо бўлади**).

2

Илмий тадқиқотни ўтказишга эҳтиёжнинг белгиланиши. Агар илмий тадқиқот маълум ва ҳамма томонидан қилиниши мумкин бўлса, унда бундай тадқиқотни ўтказиш талаб этилмайди. Марказий илмий, кўпинча илмий-оммавий нашрлар бўйича батафсил таҳлил ўтказилганидан кейин ва шунга ўхшаш ечимлар топилмаганида олим оригинал ечимни топиш учун тўлиқ илмий тадқиқотни ўтказиш бўйича режа тузиши керак бўлади.

3

Илмий тадқиқот мақсадларининг белгиланиши ва жой-жойига қўйилиши.

Мақсад — эҳтиёж маҳсули. Аниқ ифодаланган эҳтиёж кўпинча мақсадни белгилайди. Илмий тадқиқотни ўтказишда асосий мақсад шу асосий мақсаддан келиб чиқадиган, жами бўлиб илмий-техник ишга сингиб кетадиган кичик мақсадларга бўлиниб кетади. Уларни

ўз ўринларига тўғри жойлаштириш зарур, шунда мақсадларнинг жой-жойига тушиши ва илмий изланишдаги муайян изчиллик ҳосил бўлади.

4

Диссертациянинг предметли соҳасининг бир тизимга солиниши.

Бир тизимлилик — илмийликнинг муҳим белгиларидан бири. Билимнинг илмий тизимга солиниши тўлиқликка интилиш, бир тизимга солишликнинг асослари ва уларнинг зиддиятли эмаслиги ҳақидаги аниқ тасаввур билан тавсифланади. Бир тизимлилик тадқиқот предмети ва объектини таснифлаш маҳорати орқали амалга оширилади. Таснифлаш тадқиқотни нафақат бир тизимли қилади, шу билан бирга диссертант ишлаб чиқаётган илмий нуқтани аниқ белгилайди.

Таснифлашга талаблар – предметли соҳани 3 – 6 та муҳим белгиларга қараб бўлиш, равшанлик ва кўргазмалилик, бир тизимга солинаётган предметли соҳанинг имкони борича тўлароқ камраб олинишидир.

5

Шартлар ва чеклашларнинг белгиланиши илмий вазифани ҳал этиш имкониятлари ва реаллигини баҳолашга имкон беради. Одатда айтиш шу чеклашлар, шартлар, бошланғич маълумотлар ҳатто фантастик лойиҳани ҳам илмий вазифага айлантиради.

Чеклашлар қуйидагиларда бўлади:

- замонда,
- моддий,
- ахборотчилик,
- энергетик.

Бир даража пастроқ, сизнинг илмий изланишинингизнинг энг чуқур мазмунигача етиб бориб, айнан сизнинг нуқтаи назарингиз, услубиётингиз, тузилма, технология, конструкциянгизни бошқаларидан фарқлайдиган ўзига хос хусусиятларни аниқлаш мумкин бўлади.

6

Илмий тадқиқот вазифаларининг белгиланиши. Бу босқичда илмий тадқиқот вазифаларининг ифодаси берилади, **улар макон ва замондаги, моддий воситалар, энергия ва ахборотлардаги айрим бошланғич маълумотлар, чеклашлар ва шартлардаги тадқиқот мақсадларидан иборат бўлади.** Бўлғуси диссертация пойдевори материал йиғиладиган муаммоларга мувофиқ равишда қисмларга ажралади: таҳлил, назария, синов, амалиёт.

Тадқиқот мақсадлари ва типи, янгилик элементлари асосидаги вазифалар доираси

- Маълум ғояларнинг чуқурлаштирилиши, уларнинг фойдасига мантиқий ва амалий тусдаги қўшимча далилларнинг келтирилиши, янги ҳаётий фактлар ёки рақибларнинг далиллари муносабати билан уларнинг ҳимоя қилиниши;
- масаланинг ривожланган назариясининг яратилиши, унга маълум ғоялар асосида амалий тусдаги фактларнинг қўшилиши;
- янги ғояларнинг илгари сурилиши, янги таклифларнинг ишлаб чиқилиши, янги хулосаларнинг олинishi, янги шакллар ва қонуниятларнинг очилиши, эски хулосалар ва қоидаларнинг қайта кўриб чиқилиши, шакллар, категориялар, қонунларнинг янгича талқин қилиниши;
- янги назариялар, концепцияларнинг ифодаланиши.

Адабиётларга мурожаат этиш, уларнинг танланиши, улар устидаги ишнинг мантиқийлиги ва изчиллиги муаммонинг ўзига хос хусусиятлари билан белгиланади, сизнинг саъй-ҳаракатларингизнинг аниқлиги ва самарадорлиги эса муаммонинг қўйилишининг аниқлиги ва мантиқан тўғрилигига боғлиқ бўлади.

МУАММОНИ ҲАЛ ЭТИШ ВАЗИФАЛАРИНИНГ ҚЎЙИЛИШИ

Ишда, одатда, тадқиқот УМУМИЙ МУАММОСИНИНГ турли ЖИҲАТЛАРИ билан боғлиқ БИР НЕЧА ВАЗИФАЛАР ифодаланади:



Муаммони ҳал этиш жараёнидаги вазифалар:

- Назарий тушунчаларнинг ушбу тадқиқотда қўлланиладиган жиҳатларини аниқлаш.
- Амалий муаммоларнинг назарий билим даражасидаги таҳлилинини ўтказиш ва бу билан унинг натижалари, хулосалари ва тавсияларининг илмий асосланишини таъминлаш.
- Ўрганилаётган ҳодисаларнинг миқдорий, статистик кўрсаткичлар ёрдамидаги ўлчаниши ва рўйхатдан ўтказилишини таъминлаш.

Қўйилган муаммо диссертациянинг кириш қисмида тадқиқот мақсадининг ифодасида акс эттирилиши керак. Ўз навбатида, мақсад тадқиқот тактикасини — аниқ қадамларнинг изчиллигини — муаммони ҳал этишга асос бўладиган тадқиқотчилик вазифаларини белгилайди.

Мисоллар.

Тадқиқотнинг асосий вазифалари қуйидагилардан иборат:

- консалтинг моҳиятини, унинг бозор муносабатларининг ҳозирги тизимидаги роли ва ўрнини ўрганиш;
- ўтиш иқтисодиёти шароитида консалтинг хизматлари бозорини шакллантириш ва ривожлантиришнинг институционал негизларини такомиллаштириш;
- консалтинг фаолиятини тартибга солиш борасидаги хорижий тажрибани қиёсий таҳлил қилиш;
- Ўзбекистонда маслаҳатчилик хизматлари кўрсатиш тажрибасини умумлаштириш;
- консалтинг соҳасидаги бизнес-муҳит ва асосий муаммоларни таҳлил этиш;
- консалтинг лойиҳаларининг натижадорлигини баҳолаш;
- мониторингни ташкил этиш ва консалтинг лойиҳалари самарадорлигини ошириш бўйича тавсияларни ишлаб чиқиш.

Тадқиқот вазифалари. Қўйилган мақсадга мувофиқ ишда қуйидаги вазифалар белгиланган:

- Ўзбекистон иқтисодиётини замонавийлаштириш шароитида саноат корхоналаридаги стратегик режалаштиришни баҳолаш ва мавжуд муаммоларни аниқлаш;
- саноат корхоналаридаги стратегик режалаштириш бўйича хорижий тажрибани таҳлил этиш ва уни республиканинг хўжалик юритувчи субъектлари учун кўниктириш имкониятларини ўрганиш;
- саноат корхонасини ривожлантириш стратегиясини ишлаб чиқиш ва амалга оширишнинг услубий ёндашувларини асослаш;
- саноат корхоналаридаги стратегик режалаштириш тизимини ташқи муҳитдаги ўзгаришларни ҳисобга олиб такомиллаштириш;
- металлургия комплекси корхоналарини ривожлантириш тенденцияларини белгилаш ва уларнинг хўжалик юритишнинг бозор шароитларига кўникишини асослаш;
- бозор иқтисодиёти шароитида металлургия корхоналаридаги стратегик режалаштириш самарадорлигини баҳолаш услубларини ишлаб чиқиш.

Диссертация мазмунини ташкил этувчи муаммо ечимининг варианты аввал-бошда тадқиқотнинг асосий фарази сифатида кристаллаштирилади (схемага қаранг). Бу диссертация матнида текширилиши ва далиллар билан асосланиши керак бўладиган синовли ечимдир. Пировард натижада адабиётлар билан ишлаш ана шу вазифага хизмат қилади.

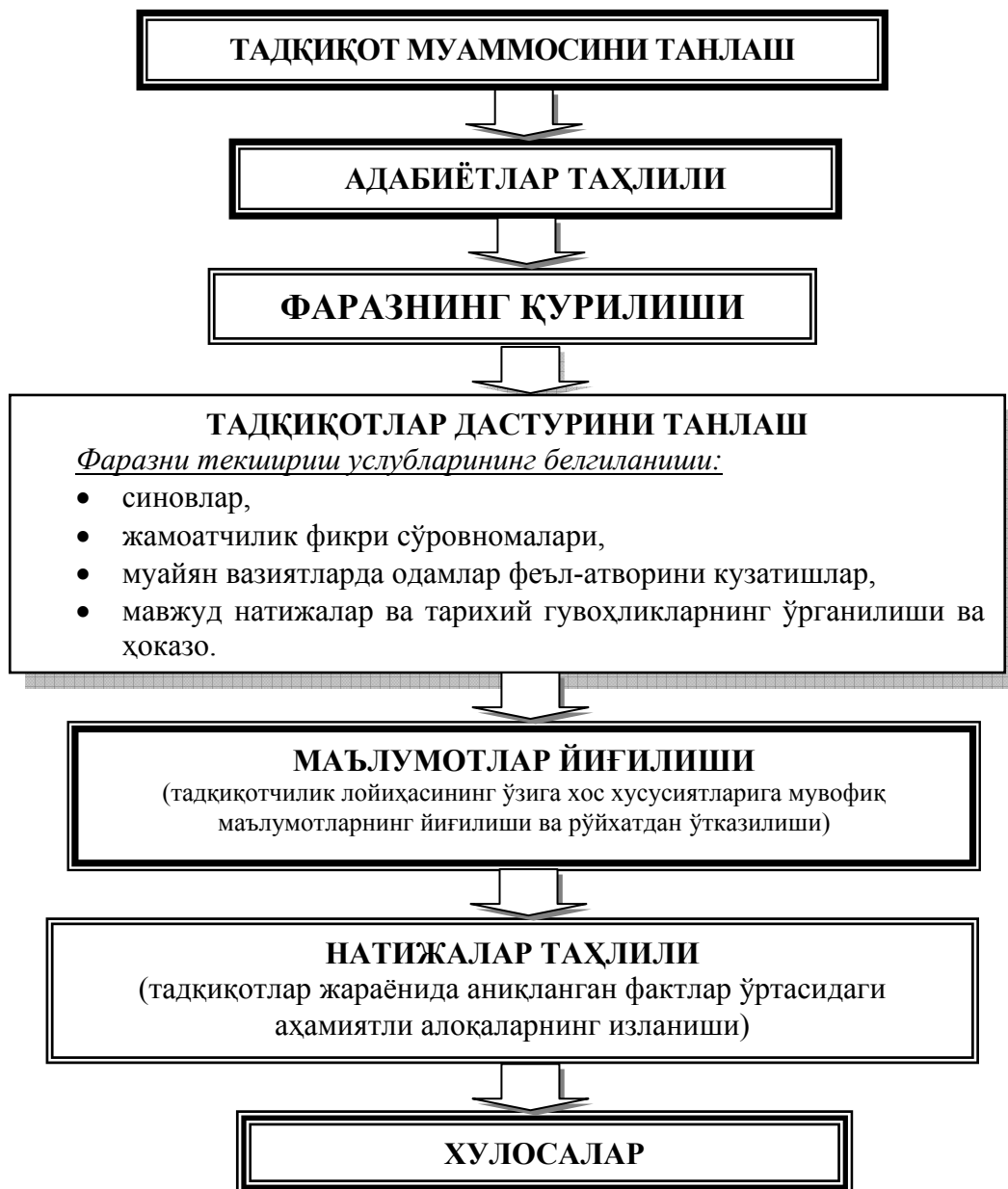

Бу билан диссертациянинг схемаси курилади. Ҳар бир банд янгилик, фойдалилик, ишончлилик тавсифномаси билан тўлдирилади.

ИЛМИЙ ТАДҚИҚОТ УСЛУБЛАРИ

Илмий тадқиқот услуги бу муайян билиш мақсадини ҳисобга олган ҳолда маълум билиш вазифаларини ҳал этишга қаратилган ақлий ва (ёки) амалий операциялар (тартиб-қоидалар) тизимидир.

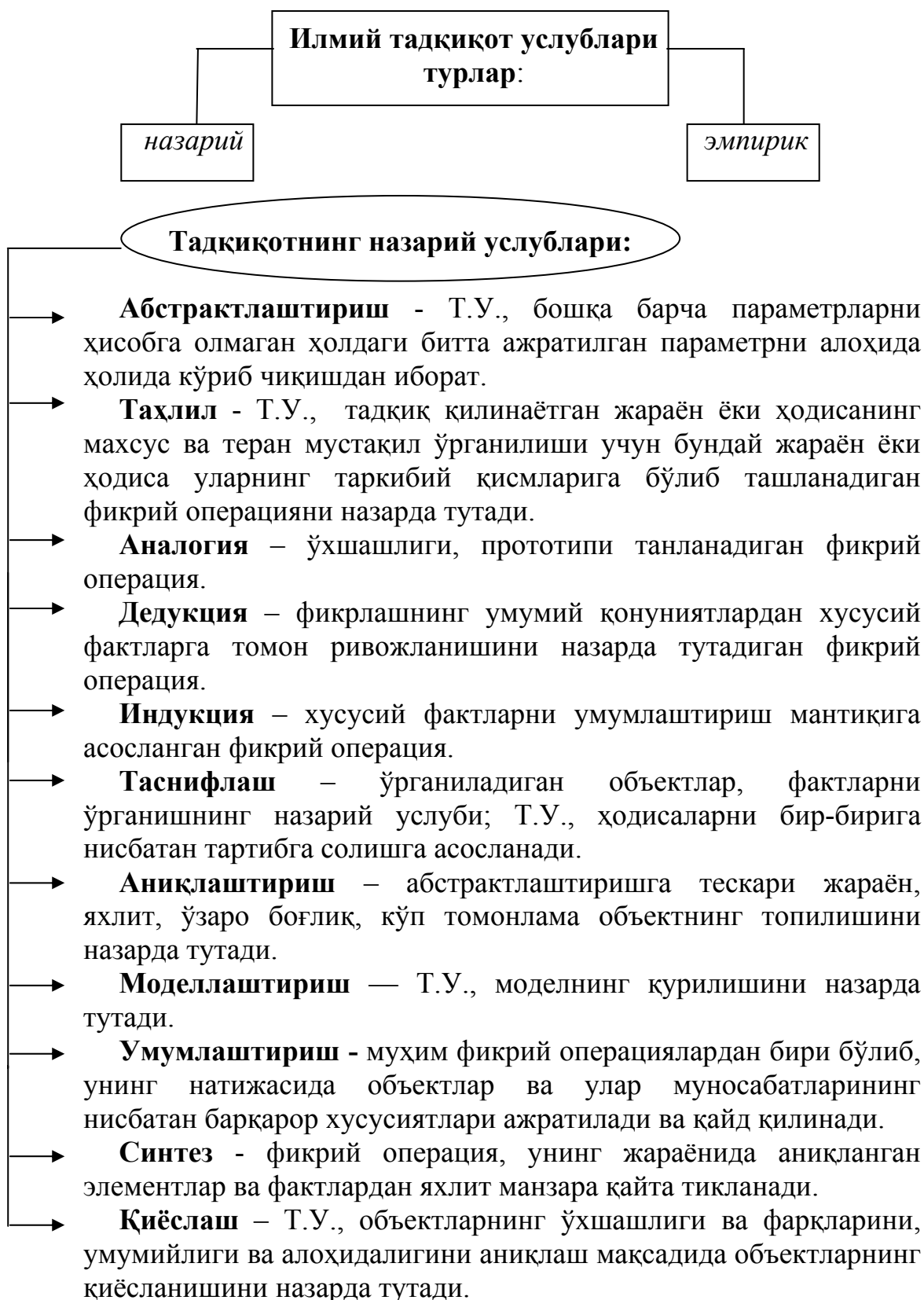

Тадқиқотнинг эмпирик услублари:

- **Сухбат** – Т.У., жавоб берувчи билан шахсий алоқани назарда тутлади.
- **Кузатув** – энг кўп ахборотли Т.У., идрок этиш мумкин бўлган ўрганилаётган жараёнлар ва ҳодисаларни четдан туриб кўришга имкон беради.
- **Текшириш** – бу тадқиқ қилинаётган объектнинг у ёки бошқа даражадаги теранлик ва деталлаштириш билан ўрганилиши бўлиб, бу тадқиқот мақсадлари ва вазифалари билан белгиланади.
- **Тажриба иши** – жараёнга янада юксак натижаларни олиш мақсадида олдиндан ўзгартиришлар, инновацияларни киритиш услуби.
- **Синув** - умумий эмпирик Т.У., у бошқариладиган шароитда ўрганилаётган объектлар устидан қатъий назорат юритилишига асосланади.



Мисоллар.

Кўйилган вазифаларни ишлаб чиқиш ва ҳал этишда умумилмий **тадқиқот услублари**: тизимли-тузилмавий, сабабли-оқибатли, қиёсий, омилли таҳлиллар, экспертлик баҳолари ва кузатишлари услублари қўлланилдики, улар муаллифнинг кўйилган мақсадга эришиш ва тадқиқот вазифаларини ҳал этиш учун илмий изланишни янада тўлароқ ташкил этишига имконият яратди. Консалтинг хизматлари бозори жорий ҳолатининг таҳлили жадваллар, схемалар ва диаграммалардан фойдаланиб бажарилган.

Тадқиқот услублари. Тадқиқот жараёнида илмий билишнинг замонавий услублари, шу жумладан мантиқий, қиёсий ва иқтисодий – статистик таҳлил, тизимли-тузилмавий ёндашув, SWOT- таҳлил ва бошқа услублар қўлланилди.

Тадқиқот услублари. Тадқиқотлар тизимли таҳлил, корреляцион-рефессиион, омилли ва қиёсий иқтисодий таҳлил, статистик маълумотларни гуруҳлаш каби ва бошқа умумилмий услубларга асосланди.

МИ

Магистрлик диссертациясининг танланган муаллифлик аннотацияси билан ишлашни давом эттиринг.

Қуйидаги саволларга жавоб беринг:

1. Муаллиф ифодалаган тадқиқот мақсади тадқиқотнинг хусусияти, бориши ва вазифаларини белгилайдими?

2. Муаллиф қўйган вазифалар тадқиқотнинг умумий муаммосини, мақсадга эришиш йўллари ва воситаларини танлашни акс эттирадими?

3. Сизнингча, тадқиқотнинг қандай услублари фаразни текшириш ва муаллиф қўйган муаммони ҳал этишга имкон беради?

ИЛМИЙ - ТАДҚИҚОТЧИЛИК ИШИНИНГ РЕЖАЛАШТИРИЛИШИ

2.7



- ❖ **«Илмий иш режаси» тушунчаси мазмуни**
- ❖ **Фаолиятни режалаштиришнинг процессуал тузилмаси**
- ❖ **Магистрлик диссертацияси режасини тузиш**
- ❖ **Магистрлик диссертацияси режасининг тузилиши ва мазмуний параметрлари**
- ❖ **Режага талаблар**
- ❖ **Режалаштириш турлари**
- ❖ **Илмий тадқиқот (магистрлик иши)нинг намунавий тақвимий режаси**

ИЛМИЙ - ТАДҚИҚОТЧИЛИК ИШИНИНГ РЕЖАЛАШТИРИЛИШИ

✓ Сиз бу бобда ўзингизнинг илмий-тадқиқотчилик ишингизни қандай режалаштириши кераклигини билиб оласиз.

«ИЛМИЙ ИШ РЕЖАСИ» ТУШУНЧАСИ МАЗМУНИ

Илмий иш режаси жамулжам ҳолида унинг моҳиятини акс эттиради. Бу муаллиф айтмоқчи бўлган нарсанинг схематик ифодасидир.

Режа тадқиқот жараёнида ўзгариши мумкин, чунки объектни ўрганиш ва илмий вазифа ечимининг янги жиҳатлари топилиши мумкин.

☝ Режалаш содда ёки мураккаб бўлиши мумкин. Содда режа асосий масалалар рўйхатини ўз ичига олади. Мураккаб режада ҳар бир боб параграфларга бўлинади.

Баъзан комбинациялашган режа тузилади, унда айрим боблар параграфларга бўлинади, бошқалари эса қўшимча рунларсиз қолаверади.

Тадқиқот дастури бу аниқ мавзу устидаги бўлғуси ишнинг моҳияти ва таркибий қисмлари ҳақидаги аниқ тасаввурдир.

ФАОЛИЯТНИ РЕЖАЛАШТИРИШНИНГ ПРОЦЕССУАЛ ТУЗИЛМАСИ

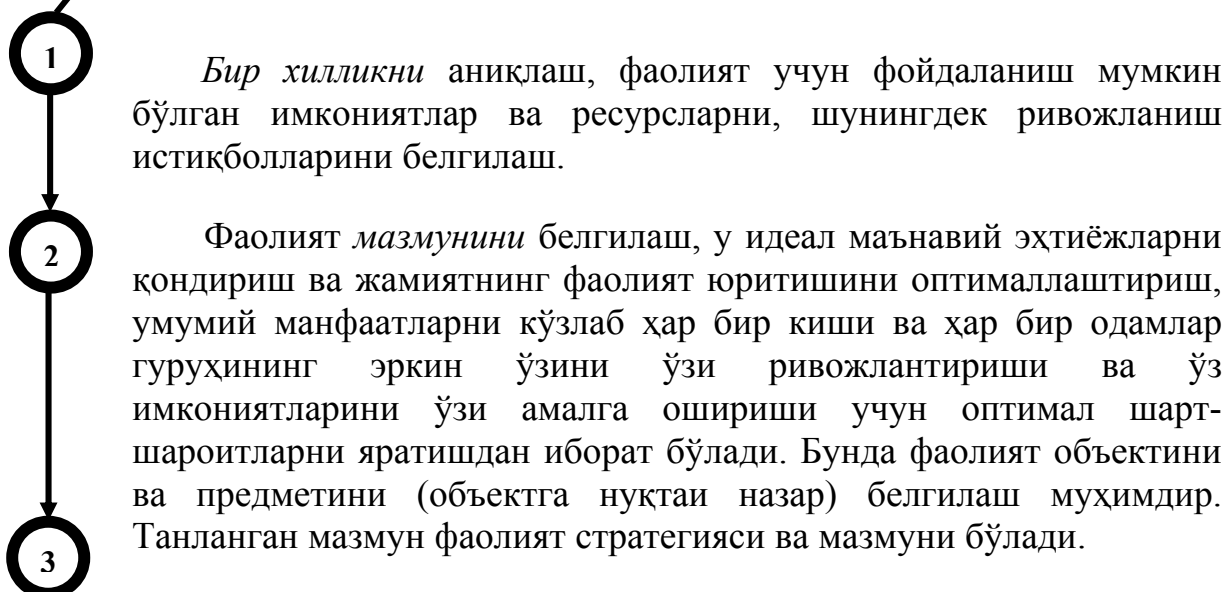

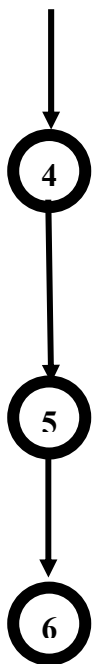

Фаолият *мақсадларини* топиш (тактика): аниқ вазифаларнинг босқичма-босқич амалга оширилиши.

Фаолият *тамойилларини* белгилаш: тарихийлик, полицентризм, кўп ўлчамлилик, анъаналар ва янгилашнининг бирлиги, интеграция ва дифференциациянинг ўзаро алоқаси, кадриятлар борасидаги бағрикенглик, диалогчилик, легитимлилик, инсонпарварлик.

Фаолият *йўналишларини* танлаш: фаолият объекти ва предметига қараб танланади ва унга ҳар томонлама таъсир кўрсатишни таъминлаши керак ёки, жуда бўлмаганда, объектнинг энг муҳим томонларига дахл қилиши лозим.

Фаолият *вазифаларини* ифодалаш: фаолият ниҳоясида кутилган натижаларни олиш учун ечилиши лозим бўлган аниқ муаммолар ва масалалар ва фаолиятнинг стратегик мазмунининг тегишли йўналишларда мужассамлаштирилиши.

МАГИСТРЛИК ДИССЕРТАЦИЯСИ РЕЖАСИНИНГ ТУЗИЛИШИ

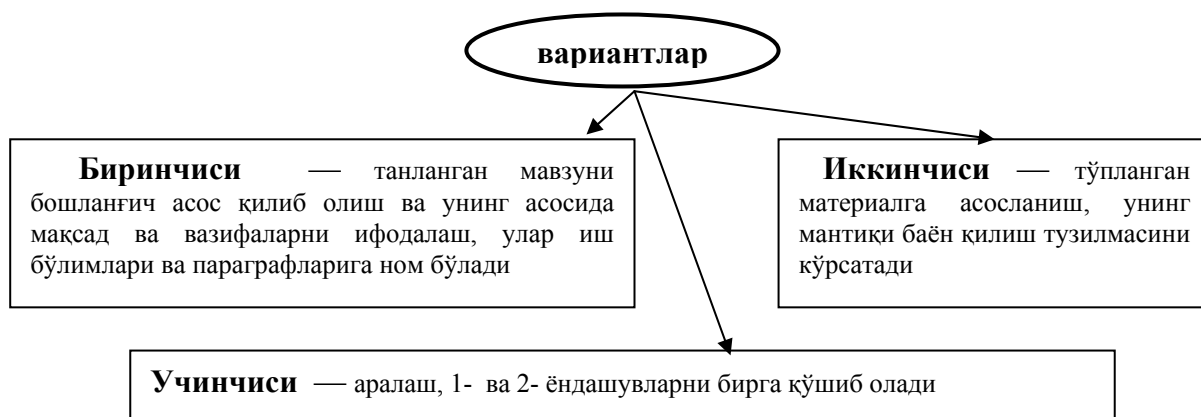

МАГИСТРЛИК ДИССЕРТАЦИЯСИ РЕЖАСИНИНГ ТУЗИЛМАСИ ВА МАЗМУНИЙ КЎРСАТКИЧЛАРИ

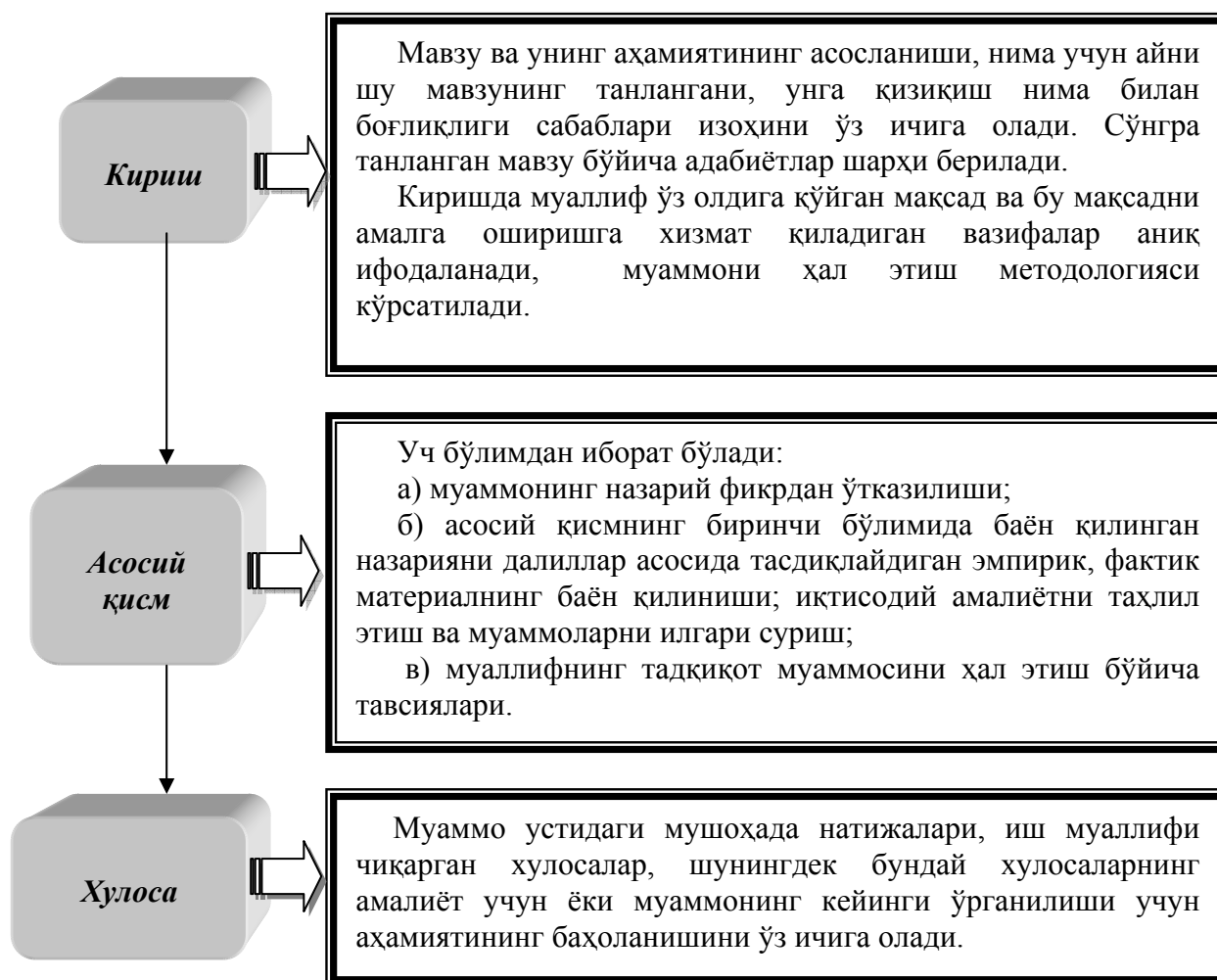

РЕЖАГА ТАЛАБЛАР:

- а) масалалар танланган мавзуга мувофиқ бўлиши ва унинг доирасидан четга чиқмаслиги керак;
- б) мавзу масалалари мантиқий изчилликда жойлашиши керак;
- в) режага тадқиқотнинг асосий жиҳатларини акс эттирадиган мавзу масалалари киритилиши керак;
- г) мавзу ҳар томонлама тадқиқ қилиниши лозим.

РЕЖАЛАШТИРИШ ТУРЛАРИ

- **Ишчи режаси** – тадқиқотнинг қоралама нусхаси, у кейинчалик аниқ белгиларга эга бўлади.

 *Изчил бўлимлар ўртасидаги мантиқий боғланиш ишчи режасининг яроқлилигининг зарурий шартидир.*

- **Режа-проспект** – мантиқий тартибда жойлашган масалаларнинг рефератив баёни, кейинчалик улар бўйича бутун тўпланган фактик материал бир тизимга солинади.
- **Тақвимий режа** – илмий-тадқиқотчилик ишидаги асосий босқичларнинг тадқиқот режаси (дастури)га, ишларни бажаришнинг тақвимий муддатлар, моддий харажатларига (режа-график) мувофиқ бир тартибда баён қилиниши.

**ИЛМИЙ ТАДҚИҚОТ (МАГИСТРЛИК ИШИ) НИНГ НАМУНАВИЙ
ТАҚВИМИЙ РЕЖАСИ**

№ т/р	Иш босқичининг асосий мазмуни	Натижалар	Бажарилиши муддати
1	Тадқиқот предметининг белгиланиши	Мавзунинг танланиши	25 сентябрь
2	Кутубхона фондлари ва электрон ресурслар билан танишиш	Библиографик рўйхат тузилган	сентябрь
3	Илмий иш мавзуининг раҳбар томонидан тасдиқланиши	Мавзу тасдиқланган, илмий раҳбар тайинланган	октябрь
4	Манбалар ва ҳужжатларнинг йиғилиши ва ўрганилиши	Ҳужжатлар ва манбалар топилган ва ўқиб чиқилган, библиографик рўйхат тўлдирилган, кўчирмалар, конспектлар, рефератлар бажарилган	сентябрь — январь
5	Иш тузилмасининг белгиланиши	Илмий иш режаси тузилган	15 октябргача
6	Айрим қисмларнинг ёзилиши	Манбалар ва адабиётлар шарҳи ёзилган, ишнинг айрим бўлимларининг қоралама нусхалари бажарилган	таҳлил - 1 дек.; 1-боб - 1 янв.; 2-боб - 1 февр.; 3-боб - 1 март
7	Ишнинг умумий хулосаларининг ифодаланиши	Ишнинг ҳар бир қисмининг хулосалари ифодаланган, хулоса ёзилган	15 март
8	Маъруза тезислари матнининг ёзилиши	Тезислар тайёрланган ва раҳбарга топширилган	15 март
9	Иш номи, мақсадлари, асосий вазифаларининг аниқлаштирилиши ва уларнинг хулосаларга мувофиқлиги	Кириш ёзилган, иш номига, иш мақсадлари ва вазифалари ифодаларига ўзгартиришлар киритилган	30 март
10	Иш матни қоралама нусхасининг тайёрланиши ва раҳбарга тақдим этилиши	Қоралама матннинг ёзма расмийлаштирилиши	1 апрель
11	Тузатишлар киритилиши	Илмий раҳбарнинг фикр-мулоҳазалари ҳисобга олинган	10 апрель
12	Ишнинг расмийлаштирилиши	Охирги вариант қоғозга туширилган	20 апрель
13	Конференцияда маъруза қилиш	Маъруза қилинди	24-25 апрель
14	Ишнинг топширилиши	Иш топширилди	30 апрель

 Магистрант ишларни бажаришининг лантиқий кетма - кетлигини шундай қура билиши керакки, бундай навбатлилик белгиланган муддатларда қўйилган мақсадга эришишига ва илмий вазифанинг ҳал этилишига олиб келиши керак. Ишда шу вақтда диққат-эътибор тўпланиши керак бўлган асосий нарса ажратиб кўрсатилиши керак, лекин шу билан бирга деталлар эътибор доирасидан четда қолиб кетмаслиги лозим.

**III ҚИСМ.
МАГИСТРЛИК
ДИССЕРТАЦИЯСИНИ
РАСМИЙЛАШТИРИШ ВА ҲИМОЯ
ҚИЛИШ**

- 3.1** Диссертациянинг тузилиши ва асосий мазмуни
- 3.2** Расмийлаштиришга нисбатан асосий талаблар
- 3.3** Диссертацияни ҳимоя қилиш

ДИССЕРТАЦИЯ ИШИНИНГ ТУЗИЛИШИ ВА АСОСИЙ МАЗМУНИ

3.1



- ❖ **Диссертация ишининг тузилиши**
- ❖ **Титул varaғи ва мундарижа**
- ❖ **Кириш**
- ❖ **Асосий қисм**
- ❖ **Хулоса**
- ❖ **Фойдаланилган адабиётлар рўйхати**
- ❖ **Иловалар**

ДИССЕРТАЦИЯ ИШИНИНГ ТУЗИЛИШИ ВА АСОСИЙ МАЗМУНИ

✓ Сиз бу бобда магистрлик диссертациясининг тузилиши ва мазмуний кўрсаткичлари билан танишасиз.

ДИССЕРТАЦИЯ ИШИНИНГ ТУЗИЛИШИ

Диссертация ишининг муайян композицион тузилиши анъанавий тарзда қарор топган, унинг асосий элементлари қуйидаги тартибда жойлашган бўлади:

1. Титул варағи
2. Мундарижа
3. Кириш
4. Асосий қисм (3 боб)
5. Хулоса
6. Фойдаланилган адабиётлар рўйхати
7. Иловалар.

(Қаранг: Магистрлик диссертация ишининг тузилмавий-мантиқий схемаси)

ТИТУЛ ВАРАҒИ ВА МУНДАРИЖА

Титул варағи диссертация ишининг биринчи саҳифаси ҳисобланади ва қатъий белгиланган қоидалар бўйича тўлдирилади.

Титул варағидан кейин **мундарижа** жойлаштирилади. Боблар ва параграфларнинг шу ерда кўрсатилган номлари, шунингдек, уларнинг изчиллиги диссертация матни ва диссертациянинг мантиқий схемасига мутлақо мос бўлиши керак.

Магистрлик диссертация ишининг тузилмавий-мантиқий схемаси

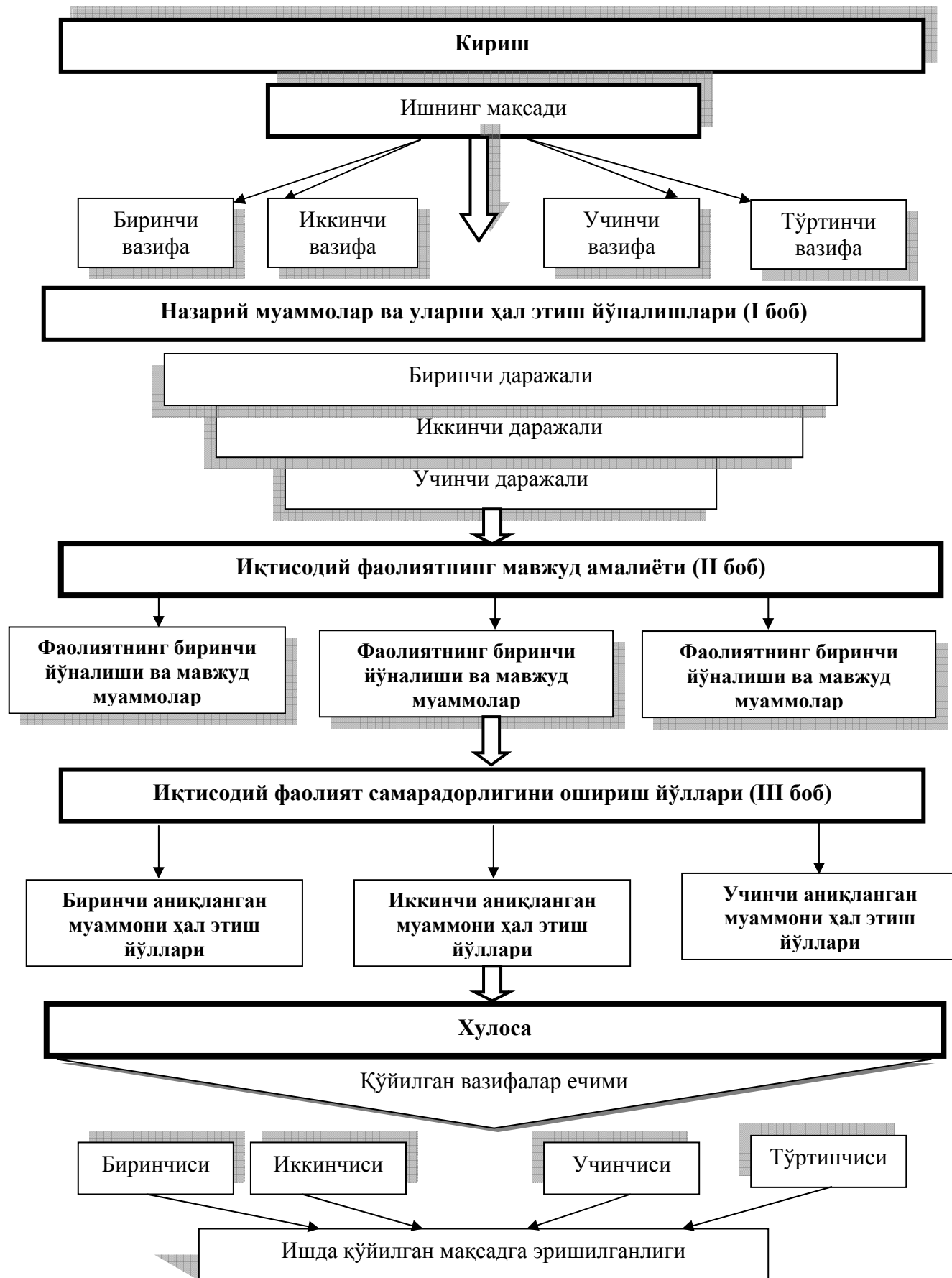

Киришда диссертация тадқиқотининг методологик аппарати ўз аксини топади. У ҳимояга тайёрланган диссертация ишининг кенг аннотацияси шаклида расмийлаштирилади.

Кириш одатда диссертация умумий ҳажмининг 10-15% ни ташкил этади.

Киришда қуйидагилар акс эттирилади:

➤ **Тадқиқот мавзунинг долзарблиги.**

Диссертациянинг композицион тузилиши нуқтаи назаридан олганда мавзу долзарблигининг асосланиши кириш қисмининг тахминан бир саҳифасини эгаллаши ва ушбу мавзуга нима учун айна ҳозир мурожаат қилишнинг мақсадга мувофиқлиги, илмий ва амалий зарурат нимадан иборатлиги, тадқиқот предмети ҳақидаги ҳозирги илмий тасаввурларнинг қандай ҳолатда эканлиги изоҳлаб берилиши керак.

➤ **Тадқиқот мақсадлари ва вазифалари.**

Бу диссертация тадқиқотининг стратегияси ва тактикасидир. Диссертация тадқиқотининг мақсадини ифодалашда шуни назарда тутиш керакки, диссертация учинчи бобининг номи ва мазмуни мақсадни очиб бериши лозим. Вазифаларнинг санаб ўтилиши имплицит равишда бутун иш матнининг режаси ва ички мантиқини беради.

➤ **Муаммонинг ишлаб чиқилганлик даражаси.**

Бу ерда ушбу муаммонинг турли жиҳатлари билан шуғулланган мамлакатдаги ва чет эллардаги олимларни санаб ўтиш, етарли даражада ёритилмаган масалаларни қайд қилиш керак. Муаллиф мавзунини яхши ўзлаштирганлиги, илмий матнлар ва библиографик материал билан ишлаш услубини эгаллаганлигини намоён этиши, бундан олдинги тадқиқотчилар ва замондошларнинг бу муаммо ечимига қўшган ҳиссасини тўғри баҳолай олишини тасдиқлаши лозим.

Мабодо бу муаммо етарли даражада яхши ўрганилган бўлса, унда мазкур муаммога мавжуд нуқтаи назарларнинг таснифини таклиф қилиши янада яхши бўлади. Агар муаммо яхши ўрганилмаган, олимларнинг диққатини ўзига жалб этмаган бўлса, унда буни қайд қилиб ўтиши керак бўлади, чунки бунда ижод қилиши имконияти янада кенгайди.

Пировард натижада адабиётлар таҳлили айна шу мавзунинг ҳали очиб берилмаганлиги (ёки фақат қисман очиб берилганлиги ёки бошқа жиҳатдан очиб берилганлиги) ва шунинг учун бундан кейин ишлаб чиқилиши зарурлиги тўғрисидаги хулосага олиб келиши керак.

➤ **Тадқиқотнинг илмий янгилиги.**

Бу ерда тадқиқот жараёнида асосий хулоса сифатида олинган, тўғри қўйилган масаладан ва бу масалага жавоб берадиган тадқиқ этилган зарурий ва етарли ҳолатлардан мантиқан келиб чиқадиган фикрлар қисқача баён қилинади. Бу аниқланган янги факт, қўйилган вазифанинг асосли ечими, янги маълумотларнинг илмий муомалага олиб кирилиши, маълум фактнинг янгича шароитлар учун тасдиқлаши бўлиши мумкин.

Янгиликни олинган натижани маълум бўлган натижалар билан солиштириш орқали кўргазмали тарзда кўрсатиш ҳам мумкин.

➤ **Тадқиқот объекти ва предмети.**

Тадқиқот объекти ва предмети ўзаро бир-бири билан умумий ва хусусий сифатида ўзаро нисбатда бўлади. Объектда унинг тадқиқот предмети бўлиб хизмат қиладиган қисми ажратиб кўрсатилади. Диссертантнинг асосий эътибори айти шу нарсага қаратилади, айнан тадқиқот предмети диссертация ишининг титул варағида сарлавҳа сифатида ифодаланган мавзуини белгилайди.

➤ **Амалий аҳамияти.**

Диссертацияда тадқиқотнинг амалий аҳамияти қуйидаги шаклларда ифодаланиши мумкин:

1) Назарий ва методологик тусга эга тадқиқотларда ишнинг амалий аҳамияти – тадқиқот асосий натижаларининг илмий мақолаларда, монографиялар, дарсликларда эълон қилинишида; тадқиқот натижаларининг амалиётга татбиқ қилинганлиги ҳақидаги муаллифлик гувоҳномалари, ҳужжатларнинг мавжудлигида; тадқиқот натижаларининг илмий-амалий конференциялар ва симпозиумларда синовдан ўтказилишида; илмий ишланмаларнинг олий ва ўрта махсус ўқув юртларидаги ўқув жараёнида қўлланилишида; халқ хўжалигининг у ёки бошқа тармоғини ривожлантиришга доир давлат ва минтақавий дастурларнинг ишлаб чиқилишида иштирок этишда; тадқиқот натижаларининг янги меъёрий ва услубий ҳужжатларнинг тайёрланишида қўлланилишида.

2) Услубий ёки амалий тусга эга тадқиқотларда – бу ижтимоий-иқтисодий, сиёсий, юридик тартибга солиш ва шу каби тизимларини такомиллаштиришга доир таклифлар; иқтисодий механизмни, ижтимоий жараёнларни бошқаришни ва шу қабиларни такомиллаштириш бўйича тавсиялар; вазирликлар, давлат қўмиталари, идоралар, бирлашмалар ёки бошқа манфаатдор ташкилотларнинг фойдаланиши учун тасдиқланган ёки тавсия этилган меъёрий ва услубий ҳужжатлар.

➤ **Ишнинг тузилиши.**

Диссертация ишининг кириш, (сони) боб, ... (сони) параграфлар, шунингдек, хулоса, фойдаланилган адабиётлар рўйхати, ... (сони) манбалар, ... (сони) иловалардан иборат эканлиги кўрсатилади.

АСОСИЙ ҚИСМ

Диссертация асосий қисмининг бобларида ўрганиладиган ҳодисалар ва фактлар батафсил кўриб чиқилади ва таҳлил қилинади. Асосий қисм боблари ва параграфлари матнида сарлавҳалар имкони борича асосий сўзлардан (яъни асосий маъно юкини ташувчи) иборат бўлиши керак. Бундай сўзлар сўз юритилаётган предметни акс эттиради ёки бу предметнинг умумий тавсифномасини беради. Ушбу сарлавҳалар аниқ, лўнда бўлиши ва параграф мазмунини аниқ акс эттириши керак.

1 боб.

Мавзунинг умумий назарий муаммолари, шунга ўхшаш вазифаларни ҳал этиш назарияси ва амалиёти ҳолатининг таҳлилин, маъқул бўладиган ечимларнинг кўниктирилиши эҳтимоли учун хорижий мамлакатлар тажрибасини ўрганиш натижаларини ўз ичига олади. Бу бобда диссертант дедукциядан фойдаланиб, умумийдан хусусийга қараб илмий тадқиқот ўтказди, бунда хусусий ҳолларнинг бутун бир туркумидан бундай ҳолларнинг бутун жами учун умумлаштирилган хулоса чиқарилади.

2 боб.

Диссертант бу ерда магистрлик диссертациясини ишлаб чиқиш учун асос қилиб олинган корхона, ташкилот ва бирлашманинг қисқача тавсифномасини беради, нима юз берганлиги, нима учун бошқача эмас, айнан шундай бўлганлиги, қайси омиллар қандай таъсир қилганлигини англаб олишга ҳаракат қилади. Умумлашмалар, хулосаларни таҳлил, далилларни ишлаб чиқиш жараёнидан ажратиш амалда мумкин бўлмайди. Шунга қарамасдан, таҳлил билан умумлашма ажралиб туради.

Тегишли параграфларда қуйидагилар мантиқий изчилликда жойлаштирилади: тадқиқот объектининг функциялари, вазифалари ва йўналиши, ташкилий тузилмаси, бошқариш тизими, унинг ташқи ва ички омилларининг ўзига хос хусусиятлари, тадқиқот объектининг техник-иқтисодий кўрсаткичлари. Ўтказилган таҳлил асосида тадқиқот объектидаги мавжуд камчиликлар ва муаммолар аниқланади.

Шундай қилиб, ўрганиладиган ҳодисалар ва фактлар батафсил кўриб чиқилади ва таҳлил қилинади, тадқиқотнинг услубиёти ва техникаси баён қилинади. Бу ерда фактларни ишлаш ва бир тизимга солишга алоҳида эътибор қаратилади. Факт муайян «фактик билим» сифатида кўриб чиқиладигани, унинг функцияларини бутун илмий билишда илмий тадқиқот мантиқи

аниқлаши керак бўлади. Фактлар қўйилган вазифани ҳал этиш учун йиғилади. Шунинг учун йиғилган фактлар сони муайян маънода оптимал бўлиши керак. Фактларни таҳлил этиш жараёни – бу хусусий хулосаларнинг узлуксиз тизими бўлиб, улар бирлашиб, муайян манзарани ҳосил қилади. Бутунни қисмларга ажратиш, элементларни ўрганиш билан диссертант узлуксиз равишда умумлаштиради. У предмет, вазиятни кўриб чиққанида умумлашма чиқаради, бунинг орқасида нима туришини қайд қилади. Бобнинг ҳар бир параграфи баён қилинган материал юзасидан умумлашмалар билан яқунланиши лозим.

3 боб.

Ўрганилган тизим ва ўтказилган таҳлил асосида қўйилган тадқиқот мақсадига мувофиқ, тегишлича схема бўйича ифодалаш билан тадқиқот объектини ривожлантиришнинг энг оқилона, самарали йўллари таклиф этиш ва иқтисодий жиҳатдан асослаб бериш, иқтисодий самарани белгилаш керак бўлади.

Ушбу бобда ўтказилган таҳлил асосида таклифларни иқтисодий жиҳатдан асослаш лозим.

*Асосий қисм қўйилган вазифаларга мувофиқ бўлиши керак.
Ҳатто асосий қисмни қўйилган вазифалар сонига тенг параграфлар (кичик бўлимлар) сонига бўлиши ҳам мумкин.*

Хулосалар қўйилган вазифаларга бевосита мос келиши керак. Агар бундай мувофиқлик бўлмаса, унда ана шундай мувофиқликка эришиши учун киришга яна қайтиши ва вазифаларни қайтадан ифодалаш лозим.

Баъзан иш номини ўзгартиришга ҳам тўғри келади, лекин бундай ҳолда уни (янги номни) раҳбар билан келишиб олиш зарур.

ХУЛОСА

Диссертация иши ўтказилган тадқиқот натижаси акс эттириладиган хулоса билан яқунланади. Магистрлик диссертациясининг бу бўлими одатда умумий иш ҳажмининг 10-15% ни ташкил этади.

Диссертация ишида унинг айрим боблари ҳам хулосалар ва таклифлар билан яқунланиши мумкин, лекин уларнинг энг муҳимлари бутун ишнинг охирида, «Хулоса» бўлимида акс эттирилиши керак. Олинган натижа бу хулосалар сифатида ифодаланадиган вазифалар ечимидир.

Хулоса ўтказилган тадқиқот мантиқи билан боғлиқ бўлган хотима ролини бажариб, у асосий қисмда тўпланган илмий ахборотлар синтези

шаклида бўлади. Бундай синтез олинган якунларнинг изчил, мантикий текис баёни ва уларнинг киришда қўйилган ва ифодаланган умумий мақсад ва аниқ вазифалар билан ўзаро нисбатидир.

Шундай қилиб, диссертациянинг якунловчи қисми ўтказилган тадқиқотдан олинган натижаларнинг оддий бир рўйхати эмас, балки уларнинг якуний синтезидир, яъни иш муаллифининг муаммони ўрганиш ва ҳал этишга киритган янгиликнинг ифодасидир.

Фойдаланилган адабиётлар рўйхати

Ушбу рўйхат диссертациянинг амалдаги қисмларидан бирини ташкил этади ва диссертантнинг мустақил ижодий ишини акс эттиради.

Бундай рўйхатга киритилган ҳар бир адабий манба диссертация қўлёзмасида акс этирилиши керак. Агар иш муаллифи ўзлаштирилган қандайдир фактларни қайд қилса ёки бошқа муаллифлар асарларидан парча келтирса, унда у албатта келтирилган материалларнинг қаердан олинганлигини сатр остида кўрсатиб ўтиши керак.

Диссертация матнида қайд қилинмаган ва амалда ишлатилмаган ишларни библиографик рўйхатга киритмаслик керак. Бундай рўйхатга энциклопедиялар, билдиргичлар, илмий-оммавий китоблар ва газеталарни киритиш ҳам тавсия қилинмайди. Бундай нашрлардан фойдаланишга зарурат бўлса, унда уларни диссертация ишининг матнида сатрлар остидаги кўчирмаларда кўрсатиш керак.

ИЛОВАЛАР

Диссертация асосий қисми матнини шишириб юборадиган ёрдамчи ёки қўшимча материалларни ўз ичига олади.

МИ

Мустақил иш учун вазифалар:

1. ИТнинг тузилмавий схемаси билан танишинг.
2. Тақдим этилган материалдан фойдаланиб, схемани тўлдилинг.

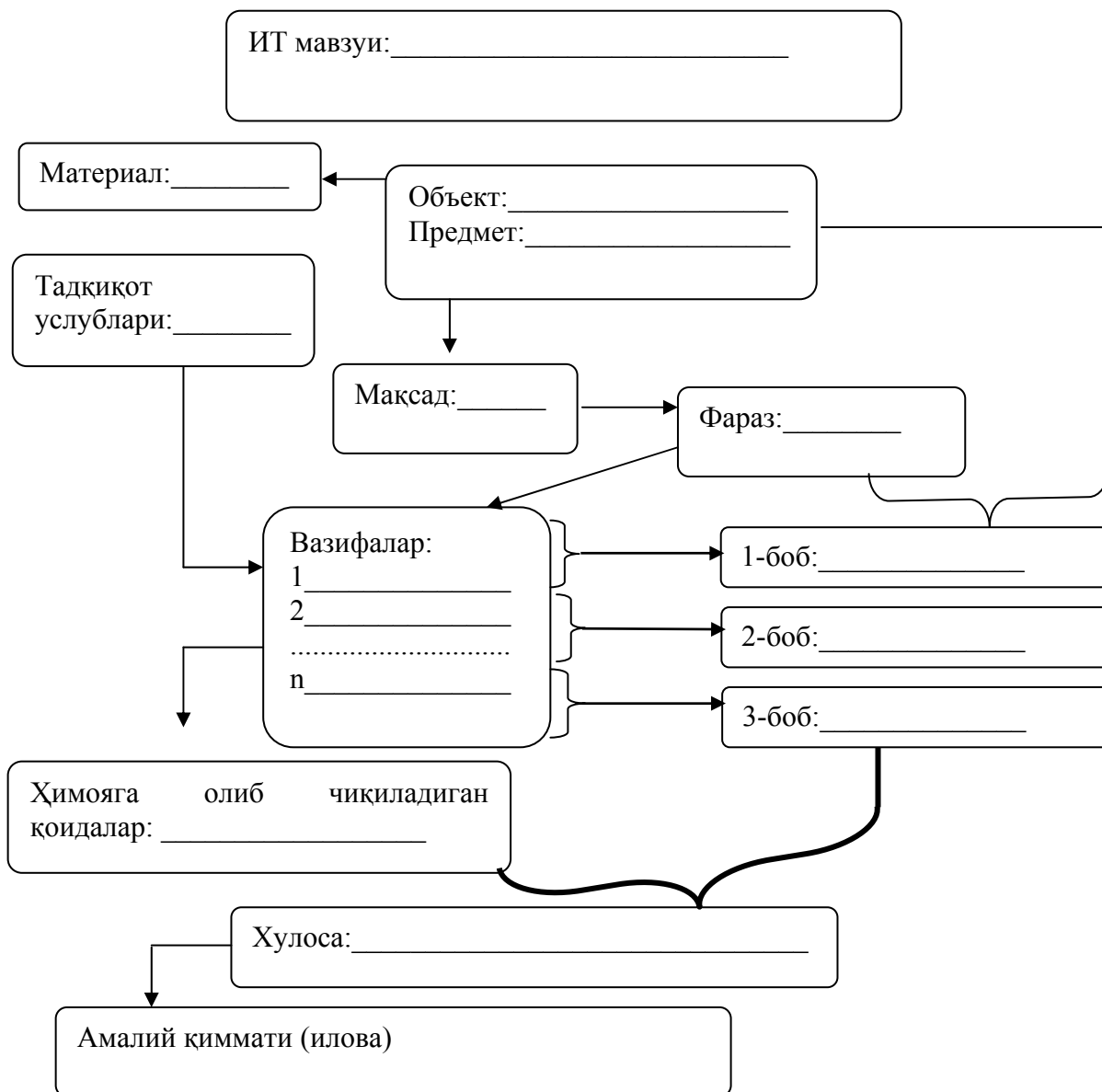

ИШНИ РАСМИЙЛАШТИРИШГА АСОСИЙ ТАЛАБЛАР

3.2

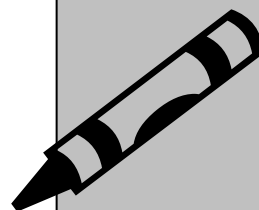

- ❖ **Диссертацияни ёзиш ва расмийлаштиришнинг асосий қоидалари**
- ❖ **Боблар ва сарлавҳалар номларини расмийлаштириш**
- ❖ **Титул варағини расмийлаштириш**
- ❖ **Матндаги қайдлар, кўчирмалар ва ўзлаштирилган парчаларни расмийлаштириш**
- ❖ **Иловаларни расмийлаштириш**
- ❖ **Фойдаланилган манбаларни баён қилиш қоидалари**

РАСМИЙЛАШТИРИШГА АСОСИЙ ТАЛАБЛАР

✓ Сиз бу бобда магистрлик диссертациясини расмийлаштириш ва уни ёзиш қоидалари, фойдаланилган манбаларни баён қилиш қоидалари, расмларга нисбатан асосий талаблар, матндаги қайдлар ва кўчирмаларни расмийлаштириш қоидалари билан танишасиз.

ДИССЕРТАЦИЯНИ ЁЗИШ ВА РАСМИЙЛАШТИРИШНИНГ АСОСИЙ ҚОИДАЛАРИ

Магистрлик диссертациясига қўйиладиган асосий талаблардан бири-бу унинг тўғри расмийлаштирилиши бўлиб, бу нафақат иш сифатини яхшилайти, шу билан бирга унинг муваффақиятини ҳам таъминлайди.

Магистрлик диссертацияси ўзбек, рус ва инглиз тилларида тайёрланиши мумкин.

Магистрлик диссертацияси илмий иш ҳисобланади, шунинг учун унинг ёзилиши ва расмийлаштирилишига асосий талаблар номзодлик диссертациясига талабларга яқинлаштирилиши керак.

- Материалнинг аниқ ва изчил баён қилиниши диссертацияни ёзишнинг асосий тамойилидир.
- Янги фикрни бошлайдиган иборалар хат бошидан бошлаб ёзилади.
- Матннинг тугалланмаган қисмларини бошқа саҳифаларга ўтказишга йўл қўйилмайди.
- Агар матнда бошқа манбалардан олинган материаллар ишлатилса, унда кўчирмачиликда айбланмаслик учун улар манбаини албатта матнда қайд қилиш керак.
- Кўчирмалар саҳифа тагида хат боши билан ёки қизил сатр билан терилади. Агар бир неча манба қайд қилинса, унда улар изчил тартибда рақамланади.

Магистрлик диссертациясининг умумий ҳажми компьютерда 1,5 интервал билан терилган, оқ қоғозга (А4, 210-297 мм) туширилган 60 дан 80 саҳифагача (камида 10000 сўз) бўлиши керак.

Диссертация тадқиқоти **матни хошиялари ўлчамлари:**

юқориси - 20 мм,

пасткиси - 20 мм,

ўнг - 10 мм,

чап - 25 мм.

Саҳифанинг тартиб рақами юқоридаги ўнг бурчакда қўйилади.

Магистрлик диссертацияси стандартларга мувофиқ келадиган босмаҳона усулида муқоваланган бўлиши керак.

БОБЛАР ВА САРЛАВҲАЛАР НОМЛАРИНИНГ РАСМИЙЛАШТИРИЛИШИ

Диссертация тадқиқотининг ҳар бир боби янги саҳифадан бошлаб ёзилади.

Бобнинг номидан кейин параграфнинг сарлавҳаси қўйилади.

Боб ёки сарлавҳаларнинг номи асосий матндан қўшимча интервал билан ажратиб ёзилади.

Боблар ва параграфлар номлари хатбошисидан ёзилади, нуқта қўйилмайди, тагига чизиб, таъкидланмайди ва бошқа бетга кўчирилмайди. Агар бундай номлар икки ёки ундан кўпроқ гаплардан иборат бўлса, унда уларнинг ўртасига нуқта қўйилади.

Боб номи билан матн ўртасидаги интервал 15 мм бўлиши керак, боб билан параграф номлари ўртасидаги интервал - 8 мм бўлади.

Параграфлар арабча рақамлар билан рақамланади. Параграф рақами олдидан боб рақами ёзилади, сўнгра параграф рақами ва номи қўйилади. Рақамлар охирида нуқта қўйилмайди (1.1).

ТИТУЛ ВАРАҒИНИ РАСМИЙЛАШТИРИШ

Диссертация титул варағини расмийлаштириш қуйидаги талабларга мувофиқ бўлиши керак:

- диссертация номи - шрифт 16;
- муаллифнинг фамилияси, исми - шрифт 14;
- малака - шрифт 14.

Диссертация иши мавзуининг номи, магистрантнинг фамилияси, исми, отасининг исми, «магистрлик диссертацияси» ибораси ва йил катта ҳарфлар билан ёзилади.

Шрифтни танлашда фақат Times New Roman ёки Arial шрифтларидан фойдаланиш макбулдир.

Матндаги қайдлар, кўчирмалар ва ўзлаштирилган парчаларни расмийлаштириш

Ишнинг баёни жараёнида магистрант мазмун шартларига мувофиқ жойлаштирилган жадваллар, расмлар, мисоллар, схемалар, формулалар ва бошқа элементларни қайд қилиб ўтиши мумкин, бундай қисмлар ўзлари тегишли бўлган матн билан ёнма-ён қўйилмаслиги ҳам мумкин.

Бошқа манбалардан ўзлаштирилган маълумотлар саҳифа остида изоҳ тарзида кўрсатиб ўтилади. Изоҳ асосий матндан узун чизиқ билан ажратилади ва арабча ^{1,2,3} рақамлари билан рақамланади ёки *** каби юлдузчалар билан қайд қилинади.

Диссертация матнида кўпинча бошқа муаллифлар аниқлаган фактларни қайд қилиш ёки ўзлаштирилган материални матнга киритишга тўғри келади. Ўзлаштирилган парчаларни баён ичида расмийлаштириш шакллари хилма-хил, лекин нутқдаги академик этикет бир қатор барқарор нутқ штампларини ишлаб чиққанки, улар ўзлаштирилган материал манбаини аниқроқ ва қисқароқ тарзда кўрсатишга ёрдам беради.

Бошқа манбалардан олинган барча материалларни изоҳда кўрсатиш керак. Масалан: (5. 42-бет).



Мисоллар.

Президент И.А. Каримов «Ўзбекистон иқтисодий ислохотларни чуқурлаштириш йўлида» асарида шундай қайд қилади: «Ўзбекистон суверен давлат сифатида очик иқтисодиётни шакллантиришга доир ишларни фаол олиб бормоқда.»¹

¹ Каримов И.А. Ўзбекистон иқтисодий ислохотларни чуқурлаштириш йўлида. - Т.: Ўзбекистон. 1995, 97-бет.

Ўзбекистон Республикаси Президенти И.А. Каримов «Ўзбекистон, бизнинг халқимиз, иқтисодий мустақилликка эришиш учун донга бўлган эҳтиёжларни ўз кучимиз билан қондиришнинг аҳамияти ҳақида гапириб ўтириш ортиқчадир»², деб қайд қилган эди.

² И. Каримов. Бизнинг мақсадимиз – овоз ва фаровон Ватандир. Т.: Ўзбекистон, 1996, 304-бет.

Баённинг давомида тижоратчилик музокараларини юритиш техникаси АҚШнинг Гарвард университети психологлари ишлаб чиққан услуб бўйича ифодаланади...³

³ Фишер Р., Юри У. Келишув йўли ёки мағлубиятсиз музокаралар: Инглизчадан таржима. — М.: Наука, 1992.

Статистик материаллар, таҳлилий ва ишчи жадвалларини расмийлаштириш

Магистрлик диссертациясида статистик материаллар, таҳлилий ва ишчи жадваллари берилди.

Статистик материаллар матнда баён қилинган ахборотни қайд қилиш учун ишлатилади.

Таҳлилий жадваллар умумлаштирувчи хулосалар ва изоҳларни талаб қилади. Маълумотлари илгари матбуотда эълон қилинган жадваллардан фойдаланишда ушбу ўзлаштирилган материалнинг айти қайси манбаида келтирилганлигини изоҳда албатта кўрсатиш керак. Агар матнда хорижий тиллардаги таклифлар, қўшимчалар ёки сўзлар мавжуд бўлса, унда улар тўлиқ ёзилиши керак.

Ишлатилган графиклар, схемалар, диаграммалар, расмлар расм остидаги ёзув билан тўлдирилиши лозим (4-мисол).

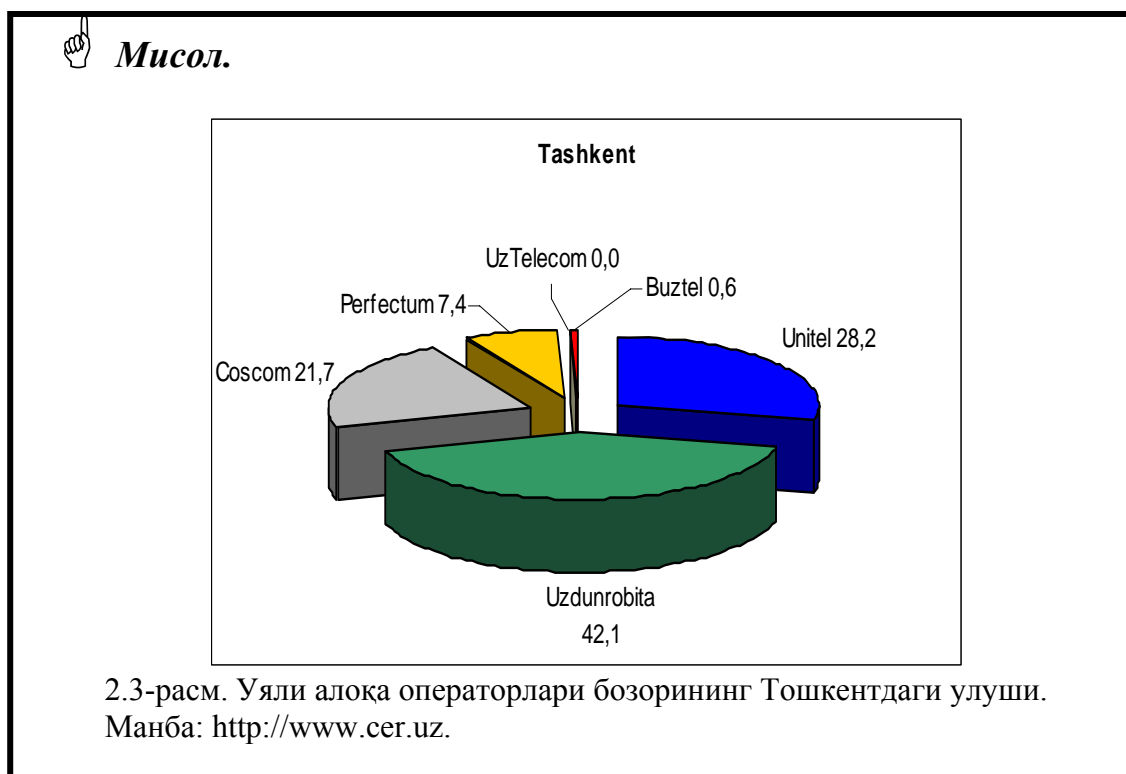



Мисол.

1-жадвал.

Дунёнинг турли мамлакатларидаги кичик бизнес ва хусусий тадбиркорлик корхоналари сони

Мамлакат	Кичик ва ўрта фирмалар сони		Кичик ва ўрта фирмалар улуши (%-ларда)	
	Минг бирлик	1000 кишига ҳисоблаганда	Иш билан банд бўлганларнинг умумий сониди	Мамлакат ИЯМи
ЕИ мамлакатлари	15777	45	372	50-52
АҚШ	19300	74,2	54	63-67
Япония	6450	49,6	78	52-55
Россия	836,2	5,65	9,6	19-11
Ўзбекистон	51,8	2,1	2,5	12,6

Манба: «Экономика Ўзбекистана». Информационно - аналитический бюллетень за 2005 год, Ташкент, Узбекистан, 2006.

Агар жадвал жуда катта бўлса, унда у навбатдаги саҳифага кўчирилади, бунда жадвал сарлавҳаси такрор ёзилмайди, ўнгдаги юқори бурчагида «Жадвалнинг давоми» деган ёзув ёзилади. Жадваллар номи фақат биринчи қисмида ёзилади. Жадвал сарлавҳаси навбатдаги саҳифада ҳам такрорланади ва рақамланади.

Агар жадвалда келтирилган сонлар бир хилдаги кўрсаткичга эга бўлса, унда бундай кўрсаткич жадвалнинг ўнгдаги юқори бурчагида қўйилади, масалан, %. Агар бундай сонлар турлича кўрсаткичларга эга бўлса, унда жадвалнинг ҳар бир устунида кўрсатилади.

Жадвалдан кейин албатта таҳлил берилади.

Ишда келтирилган формулалар алоҳида сатрдан ёзилади ва ўнг томонидан қавс ичида арабча рақамлар билан рақамланади. Формуланинг пастида “бунда” деган сўз билан бошланадиган белгилар ифодаси ёзилади. Схемалар ва графиклар арабча рақамлар билан ифодаланади.

Кўшимча тусдаги расмлар, схемалар ва графиклар иловада келтирилади. Ҳар бир илова янги саҳифадан бошланади ва 1-илова, 2-илова ва шу каби тарзда ифодаланади. Сўнгра илова номи ёзилади. Иловаларни А, Б, В,... ҳарфлари билан ҳам ифодалаш мумкин.

ИЛОВАЛАРНИ РАСМИЙЛАШТИРИШ

Иловалар диссертациянинг охирида библиографик изоҳдан кейин акс эттирилади, ахборот манбалари албатта жадваллар ва суратлар тагида кўрсатилади, варақларда саҳифалар рақамлари қўйилмайди.



Мисол.

1-илова.

БХИ экспортининг товарли таркиби (%)

Йил	Жами, млн. долл.	Жами	Пахта толаси	Озиқ-овқатлар	Кимёвий маҳсулотлар	Энергия ташувчилар	Қора ва рангли металллар	Машиналар ва ускуналар	Хизматлар	Бошқалар
1998	342,9	100	0	2,2	2,7	0,1	0,3	34,1	4,7	55,9
1999	371,5	100	0	8,3	1,4	3,3	0,3	17,8	5,1	63,8
2000	451,6	100	4,8	7,4	1,5	3,7	0,3	16,0	3,9	62,4
2001	416,9	100	2,4	4,4	2,6	4,7	0,2	21,1	4,4	60,2
2002	442,9	100	1,0	4,1	2,1	2,9	0,5	16,5	3,8	69,1
2003	564,4	100	3,3	4,2	2,3	3,4	0,7	19,4	4,4	62,3
03/I	123,5	100	4,0	4,8	1,6	2,1	0,2	11,0	3,3	73,0
03/II	145,3	100	2,9	3,5	2,1	3,7	0,6	21,9	3,9	61,4
04/I	164,3	100	1,4	5,7	3,0	2,5	1,5	22,7	3,8	59,4
04/II	211,3	100	3,7	3,5	2,3	3,4	0,7	26,0	3,4	57,1

Манба: ЎзР статистика бўйича давлат қўмитаси.

Фойдаланилган манбаларни баён қилиш қоидалари

Ишда фойдаланилган адабиётларнинг библиографик рўйхати ишнинг охирида жойлаштирилади. Адабиётлар библиографик баёнда қуйидаги изчилликда жойлаштирилади:

- қонунлар, меъёрий-услубий ҳужжатлар ва материаллар;
- мамлакатимизда ва чет элларда босилган илмий адабиётлар (дарсликлар, ўқув қўлланмалари, монографиялар, илмий мақолалар, илмий брошюралар ва ҳоказо);
- статистик, йўриқномавий материаллар ва ташкилотлар ва корхоналар ҳисоботлари;
- интернет – ресурслар.

Ҳар бир бошланғич манбалар бўйича қуйидагилар кўрсатилади:

- муаллиф фамилияси, сўнгра унинг исми-шарифи;
- китоб номи;
- шаҳар номи;
- нашриёт номи;
- босилган йили.

Агар китоб муаллифлари уч ва ундан ортиқ кишилардан иборат бўлса, унда биринчи муаллифнинг фамилияси, исми-шарифини кўрсатиб, сўнгра “ва бошқалар” деб қўйиш ҳам мумкин.

Шаҳарлар номлари қисқартирмасдан бош келишиқда ёзилади. Москва, Ленинград, Санкт-Петербург ва Тошкент каби шаҳарлар номларини қисқартириб ёзиш мумкин: Москва - М., Ленинград - Л., Санкт-Петербург - СП., Тошкент - Т. Агар китоб икки шаҳарда босилган бўлса, унда иккаласи ҳам ёзилади, масалан, М., Л.

Агар китобни икки нашриёт чиқарган бўлса, унда ҳар иккала нашриёт номи ҳам ёзилади, масалан: Т.: «Фан», «Экономика».

Даврий матбуот ҳақидаги маълумотларда қуйидагилар кўрсатилади:

- муаллифнинг фамилияси, исми-шарифи;
- мақола номи;
- журнал ёки газета номи;
- серия номи;
- журнал ёки газетанинг босилган йили;
- журнал ёки газета жилди ва рақами;
- саҳифа рақами.

Илмий изланиш ҳисоботларини баён қилишда қуйидагилар кўрсатилади: ҳисобот номи (сўнгра, қавс ичида «ҳисобот» сўзи ёзилади); ҳисоботни чиқарган ташкилотнинг шифри, инвентар рақами, номи, илмий раҳбарнинг фамилияси, исми-шарифи, ҳисоботнинг чиқарилган жойи, йили ва саҳифалари сони.



Мисол.

Ўзбекистон Республикаси Президентининг «Бевосита соф хорижий инвестицияларнинг жалб қилинишини рағбатлантиришга доир қўшимча чора-тадбирлар тўғрисида»ги Фармони, Тошкент, 2005 йил 15 апрель. – www.press-service.uz.

Ўзбекистон Республикаси Солиқ кодекси - Т.: Юридик адабиётлар, 1997.

Березин И. Маркетинговый анализ.- М.: ООО «Журнал «Управление персоналом», 2004.

Мировая экономика: Учебник / Под ред. А.С. Булатова. – М.: Юристъ, 2006.

Смирнова Е.В. Рейтинг конкурентоспособности стран мира в 2002 году. // Внешнеэкономический бюллетень, 2003. – № 5. – С. 3-9.

Лизинговые операции: Потребность превышает предложение// БВВ от 24 марта 2005 г. №12, с.8.

www.uzbeleasing.com

1. Битта илмий ишни – магистрлик диссертациясини танланг, унинг тузилишини ўрганинг.
2. Диссертациянинг мазмуни ва тузилиши бўйича таҳлил тайёрланг.
3. Диссертациянинг расмийлаштирилишини таҳлил қилинг. Таҳлилда расмийлаштириши бўйича қуйидаги қоидаларнинг бажарилишини ақс эттиринг:
 - диссертациянинг титул варағи;
 - фойдаланилган манбалар баёни;
 - матндаги қайдлар, кўчирмалар ва ўзлаштиришлар;
 - статистик материал;
 - иловалар.

ДИССЕРТАЦИЯ ҲИМОЯСИ

3.3



- ❖ Магистрлик диссертациясини химояга тайёрлаш тартиби
- ❖ Магистрлик диссертациясига тақриз ва баҳоларга талаблар
- ❖ Магистрлик диссертациясининг оммавий химоясини ўтказиш тартиб-қоидалари

ДИССЕРТАЦИЯ ҲИМОЯСИ



Сиз бу бобда магистрлик диссертациясини ҳимояга тайёрлаш тартиби, магистрлик диссертациясига тақриз ва баҳоларга талаблар, магистрлик диссертациясининг оммавий ҳимоясини ўтказиш тартиб-қоидалари билан танишасиз.

Магистрлик диссертациясини ҳимояга тайёрлаш тартиби

Диссертацияни техник расмийлаштириш иши тугалланганидан кейин магистрант магистратурадаги таълим олишнинг охириги ва ҳал қилувчи босқичи - магистрлик диссертациясини ҳимояга тайёрлашга лозим даражада эътибор бериши керак. Бундай тайёргарлик, аввало, ҳимоя билан боғлиқ ҳужжатлар ва материалларнинг расмийлаштирилишини ўз ичига олади.

Муаллифлик аннотацияси.



Мисол.

ТОШКЕНТ ДАВЛАТ ИҚТИСОДИЁТ УНИВЕРСИТЕТИ

Факультет: Магистратура

Магистр: _____

Кафедра: Жаҳон иқтисодиёти ва ХИМ

Илмий раҳбар: _____

Ўқув йили: 2005/2006

Магистрлик диссертацияси мавзуи:

**ЎЗБЕКИСТОН РЕСПУБЛИКАСИНИ ТАШҚИ ИҚТИСОДИЙ
ЛИБЕРАЛЛАШТИРИШНИНГ МИНТАҚАВИЙ МУАММОЛАРИ**

МУАЛЛИФЛИК АННОТАЦИЯСИ

Жаҳон бозори тобора кўпроқ интеграциялашиб бормоқда. Кейинги ўн йил давомида жаҳон савдоси жаҳондаги ишлаб чиқаришнинг ўсишига нисбатан анча тез ривожланди. Бунда ривожланаётган бевосита хорижий инвестицияларнинг (БХИ) умумий оқими сўнгги ўн йил ичида олти баравар ошиб кетди. Иқтисодиёти кейинги пайтда анча очик бўлиб бораётган ривожланаётган мамлакатлар жаҳон хўжалик тизимида бирмунча фаолроқ роль ўйнашмоқда. Бу мамлакатларнинг ялпи ички маҳсулотига экспорт ва импортнинг умумий улуши бугунги кунда ўртача 43% га етди, ўн йил илгари эса бундай кўрсаткич 33% дан иборат эди. Ўтиш иқтисодиётига эга мамлакатлар, шу жумладан Ўзбекистон, агар ташқи иқтисодий фаолиятни либераллаштириш билан боғлиқ иқтисодий устунликларни амалга ошира олишса, халқаро интеграциядан ютиши мумкин. Мамлакатлар ўртасидаги капитал, товарлар ва ғоялар ҳаракати меҳнат унумдорлигининг ўсиши, савдо ҳажми ва миллий даромаднинг ошишининг жадаллашувини рағбатлантиради. Бошқа томондан, интеграция

мамлакатларни бирмунча очиқ савдога йўналтиришга ёрдам беради, халқаро ташкилотларга аъзо бўлиб кириш эса мамлакат ичида тегишли институтларнинг ташкил этилишига кўмаклашади.

Тадқиқот мавзуининг долзарблиги. Ушбу ишнинг Ўзбекистон учун амалий жиҳатдан долзарблиги, биринчидан, тобора чуқурлашиб бораётган, бутун дунёда юз бераётган халқаро интеграция ва глобаллашув жараёнлари билан боғлиқдир. Ўзбекистон ана шундай жараёнларнинг таркибий қисми бўлиши, жаҳон бозорида ўзининг муносиб ўрнини эгаллаши керак.

Муаммонинг илмий ишлаб чиқилиши даражаси. Ривожланган бозор иқтисодиётига эга чет мамлакатларнинг куйидаги каби бир қатор иқтисодчилари ўтиш иқтисодиётига эга мамлакатларнинг ташқи иқтисодий сиёсати муаммолари билан шуғулланишмоқда: П.Линдерт, Р.Помфрет, М.Портер, Дж.Деверюкс, Б.Роберте, П.Ромер, Д.Сакс ва бошқалар. МДХга аъзо мамлакатларда бундай муаммоларнинг айрим жиҳатлари устида В.Дерманов, С.Дубинин, А.Терехов, Н.Шмелев, С.Жуков ва бошқалар иш олиб боришмоқда. Ўзбекистонда ташқи иқтисодий фаолият, ташқи савдони ривожлантириш ва республиканинг халқаро ҳамжамиятга интеграциясига бағишланган тадқиқотлар А.Алимов, А.Бедринцев, А.Бекмуродов, Д.Жалолов, Г.Назарова, Т.Нуруллаев, А.Расулев, Н.Сирожиддинов, З.Адилова, А.Юсупов ва бошқа олимлар ва амалиётчиларнинг илмий асарларида ўз аксини топган.

Тадқиқот объекти. Ушбу ишда жаҳон бозорларига фаол кириб бораётган Ўзбекистон Республикасининг ташқи иқтисодий фаолияти тадқиқот объекти қилиб олинган.

Тадқиқотнинг мақсадлари ва вазифалари. Жаҳон иқтисодиётининг тобора кучайиб бораётган глобаллашуви ва Ўзбекистон Республикасининг жаҳон хўжалигига интеграцияси шароитида халқаро савдода юз бераётган тенденциялар ва жорий жараёнлар таҳлили тадқиқот мақсадини ташкил этади. Тадқиқотнинг вазифаси умуман республика бўйича ва минтақавий ҳамда тармоқлар бўйича ташқи савдо соҳасидаги жорий вазият таҳлили, шунингдек, Ўзбекистоннинг минтақавий ташқи иқтисодий сиёсатини шакллантиришнинг стратегик жиҳатларини белгилашдан иборат.

Тақдим этилган ишнинг **илмий янгилиги** Ўзбекистон Республикасининг ташқи иқтисодий ва интеграцион алоқаларидаги минтақавий-мамлакатларга оид устувор йўналишларни, экспортни кенгайтириш, мамлакатда сифатли, рақобатбардош маҳсулотларни ишлаб чиқаришнинг роли ва ўрнини белгилашдан иборат.

Ишнинг амалий аҳамияти шундаки, тадқиқотнинг ташқи савдо соҳасидаги бошқарувни такомиллаштиришнинг асосий йўналишлари юзасидан аниқ тавсияларнинг ишлаб чиқилиши ЎЗР ТИА ва СВ, Хорижий инвестициялар бўйича агентлик ва бошқалар томонидан амалда қўлланилиши мумкин.

Статистик, таҳлилий материал республиканинг тегишли олий ўқув юртларида «Жаҳон иқтисодиёти», «Халқаро иқтисодий муносабатлар», «Халқаро савдо» курсларини ўқитишда қўлланилиши мумкин.

Ишнинг таркиби кириш, 3 та боб, хулоса, фойдаланилган адабиётлар рўйхати ва иловалардан иборат.

Ишнинг хулоса қисмида хулосалар чиқарилган ва тавсиялар берилган.

Илмий раҳбар _____

Талаба _____

Тақризлар ва баҳоларнинг олиниши

Магистрлик диссертацияси мажбурий тартибда тақриз қилинади. Оппонент диссертация тадқиқоти бажарилган илм соҳаси мутахассислари ичидан тайинланади. Оппонент тақриз қилинаётган диссертациянинг моҳияти ва асосий қоидаларининг малакали таҳлилини ўтказиши, шунингдек, танланган мавзунинг долзарблиги, унинг очиб берилишига ёндашувнинг мустақиллиги, ўзининг нуқтаи назари борлиги, илмий тадқиқ қилиш услубларидан фойдаланиш маҳорати, хулосалар ва тавсияларнинг аниқлиги даражаси, олинган натижаларнинг ишончлилиги, уларнинг янгилиги ва амалий аҳамиятини баҳолаши керак.

Ишнинг ижобий томонлари билан бир қаторда унинг камчиликлари, жумладан, фактик хатолари ва шу кабилар ҳам қайд қилинади. Тақриз ҳажми одатда компьютерда терилган икки саҳифадан беш саҳифагача матндан иборат бўлади.

Магистрлик диссертациясини ҳимоя қилишга кафедра мудирининг рухсатини олиш.

Лозим даражада расмийлаштирилган магистрлик диссертацияси тақризлар билан бирга (икки нусхада) кафедрага тақдим этилади. Кафедра бу ишни кўриб чиқиб, олдиндан ҳимоя қилиш куни ва вақтини тайинлайди. Олдиндан ҳимоядан ўтган магистрлик диссертациялари кафедранинг мажлиси баённомаси билан расмийлаштирилади ва оммавий ҳимояга тавсия этилади.

10-15 минутлик маърузанинг тайёрланиши.

Магистрант илмий раҳбар ва ташқи оппонентнинг тақризларини, шунингдек, кафедра мудирининг магистрлик диссертациясини ҳимоя қилиш учун рухсатини олганидан сўнг 10-15 минутлик маърузани тайёрлашга киришади.

Магистрлик диссертациясига тақриз ва баҳоларга талаблар

Магистрлик диссертациясига илмий раҳбарнинг тақризи ва оппонентнинг ташқи тақризи берилади.

Илмий раҳбар ва оппонентнинг тақризларида бир қатор масалаларнинг мажбурий тартибда ёритилиши назарда тутилади.

Илмий раҳбар тақризининг мазмуни:

- Диссертация мавзуининг долзарблиги
- Магистрлик диссертацияси мавзуининг магистрантнинг асосий иши билан боғлиқлиги даражаси
- Муаллифнинг магистрлик диссертацияси мақсадлари ва вазифаларини ёритиши даражаси
- Диссертация тадқиқотининг илмий янгилиги
- Ўтказилган тадқиқот натижаларининг асосланганлиги
- Тадқиқотчининг илмий таҳлил қилиш қобилиятининг қисқача тавсифномаси
- Магистрант хулосалари ва тавсияларининг сифати
- Диссертациянинг магистрлик диссертациясига қўйиладиган талабларга мувофиқлиги

Оппонент тақризи қуйидагиларни акс эттириши керак:

1. Диссертация мавзуининг долзарблиги.
2. Диссертация тадқиқотининг илмий янгилиги.
3. Тайёрланган диссертациянинг амалиёт учун аҳамияти.
4. Магистрлик диссертацияси мазмуни ва тугалланганлигининг баҳоси.
5. Материални баён қилиш услуби ва тили.
6. Ўтказилган тадқиқотнинг илмий ва амалий қиммати.
7. Диссертациянинг магистрлик диссертациясига қўйиладиган талабларга мувофиқлиги.

Тақриزلарда ишнинг ижобий томонлари билан бир қаторда ундаги хатолар ва камчиликлар ҳам қайд қилинади.

Тақризнинг ҳажми одатда компьютерда терилган икки саҳифадан беш саҳифагача матн бўлади. Диссертациянинг устунликлари ва камчиликларининг далилланган танқидий таҳлилини ўз ичига оладиган ушбу ҳужжат Давлат аттестация комиссиясининг ишнинг ҳимоя қилиниши натижалари муҳокама қилинадиган мажлисида эълон қилинади.

Магистрлик диссертациясининг оммавий ҳимоясини ўтказиш русум-қоидалари

Магистрлик диссертациясининг ҳимояси оммавий шаклда ўтади, илмий мунозара тусида бўлади ва юксак талабчанлик, принципиаллик ва илмий этикага риоя қилиш вазиятида ўтади.

Диссертациянинг ҳимояси пайтида Давлат аттестация Комиссияси раиси диссертациянинг номини эълон қилади, унинг муаллифининг фамилияси, исми-шарифини маълум қилади, шунингдек ишда зарур ҳужжатларнинг мавжудлигини билдиради, магистрантнинг «таълимий ва илмий таржимаи ҳолини», унинг ўзлаштириши, мабодо мавжуд бўлса, эълон қилган мақолаларини қисқача тавсифлайди.

Сўз магистрантнинг илмий раҳбарига берилади. Илмий раҳбар ўз нутқида магистрантнинг диссертация устида олиб борган ишга муносабатини очиқ беради, шунингдек аттестация комиссияси, илмий раҳбарнинг берган саволлари хусусида ўз фикрини билдиради, раислик қилувчи илмий раҳбарнинг диссертация иши ҳақидаги ёзма хулосасини давлат аттестация комиссияси аъзоларига ўқиб беради.

Сўнгра магистрантнинг ўзига сўз берилади. Магистрант нутқини олдиндан тайёрлаган маърузаси асосида куради (имкони борича уни ёддан айтиб бергани маъқул). Тадқиқот натижаларини маълум қилиш учун унга 15 минутгача вақт берилади.

Маъруза тадқиқотнинг методологик базасини, қўйилган вазифалар ечим натижалари ва диссертация мавзуи бўйича тавсияларни ўз ичига олади. Магистрант асосий диққат-эътиборини ўтказилган тадқиқотнинг асосий яқунлари, ўзи шахсан ишлаб чиққан янги назарий ва амалий қоидаларга қаратади. Зарур бўлганида тайёрланган слайдлар, жадваллар ва графиклар намойиш қилиниши мумкин.

Нафақат магистрант нутқи матнининг мазмуни, шу билан бирга нутқнинг ўзи ҳам ҳимоя муваффақиятини олдиндан белгилаб беради. Магистрант нутқи аниқ, имловий жиҳатдан тўғри, тушунарли ва ифодали бўлиши керак. У ҳамма саволларга ишонч билан, илмий далиллар асосида жавоб бериши, эркин нутқ қоидаларига амал қилиши керак.

Магистрантнинг нутқидан кейин раислик қилувчи бажарилган диссертацияга расмий оппонентнинг тақризини ўқиб беради ва оппонет билдирган фикрларга ўз жавобини айтиши ва оппонентнинг хулосалари ҳамда тавсиялари юзасидан фикр-мулоҳазаларини баён қилиши учун магистрантга сўз беради.

Шундан сўнг муҳокама ва илмий мунозара жараёни бошланади. Давлат аттестация комиссияси аъзолари диссертацияда кўтарилган муаммолар, тадқиқот услублари бўйича ҳар қандай саволларни бериши, тадқиқ этиш тартиб-қоидаларини ва тажриба иши натижаларини аниқлаштириши мумкин.

Бундай саволларга жавоб беришда фақат иш моҳиятига дахл қилиниши лозим. Магистрант ўзининг илмий натижаларини баҳолашда камтаринлик ва Давлат аттестация комиссияси аъзоларига нисбатан эҳтиромли муносабат намоеън қилиши зарур.

Жавоб беришдан олдин саволни диққат билан тинглаш ва зарур бўлганида саволни ёзиб олиши керак. Ҳар бир берилаётган саволга имкони борича изчиллик билан жавоб қайтариш лозим, саволларнинг ҳаммасини эшитиб бўлиб, фақат шундан кейин бирданига жавоб бериш ярамайди.

Мунозара тугаганидан сўнг магистрантга яқунловчи сўз берилиши ҳам мумкин.

Давлат аттестация комиссияси аъзоларининг ёпиқ мажлисида ҳимояга яқун ясалади. Бундай қарор комиссия аъзолари овозларининг оддий кўпчилиги билан қабул қилинади. Овозлар тенг бўлиб қолганида раиснинг овози ҳал қилувчи бўлиб ҳисобланади. Сўнгра раис мажлисида иштирок этувчиларга диссертациясини ҳимоя қилган тадқиқотчиларга магистрлик академик даражасининг берилишини билдиради ва комиссия мажлисини ёпиқ, деб эълон қилади.

ГЛОССАРИЙ

ГЛОССАРИЙ

Абстрактлаштириш – бошқа барча параметрларни ҳисобга олмасдан битта ажратилган параметрни алоҳида ҳолида кўриб чиқадиган тадқиқотчилик услуби.

Долзарблик – ушбу муаммонинг ҳозирги фан ва амалиёт учун ўрганилишининг муҳимлиги; долзарблик даражаси глобал тусда (фан, жамият эҳтиёжлари, умуман амалиётни қамраб олиши) ёки локал тусда (фаннинг алоҳида тармоғи, алоҳида минтақа, муайян тусдаги ижтимоий институтларни ва шу кабиларни қамраб олиши) бўлиши мумкин.

Диссертация мавзуининг долзарблиги – бу унинг ижтимоий назария ва амалиёт учун керакли эканлиги бўлиб, фанда кўпинча олдинги назарий тасаввурлар доирасига яққол жойлашмайдиган янги фактларнинг кашф қилиниши натижасида вужудга келадиган вазиятнинг мавжудлиги билан белгиланади.

Тадқиқот долзарблигини асослаш - илмий билишнинг умумий жараёни соҳасида мазкур мавзуни ўрганиш заруратини изоҳлашни билдиради.

Таҳлил – бу тадқиқотнинг назарий услуби бўлиб, тадқиқ қилинаётган жараён ёки ҳодисани махсус ва теран мустақил ўрганиш учун уни таркибий қисмларга ажратишни назарда тутадиган фикрий операциядир.

Аналогия – ўхшашлиги, прототипи танланадиган фикрий операция.

Аннотация - титул варағининг орқасида жойлашган, қандайдир нашр ҳақидаги қисқача ахборот; ҳужжат, унинг бир қисми ёки ҳужжатлар гуруҳининг вазифаси, мазмуни, шакли ва бошқа хусусиятлари нуқтаи назаридан тавсифномаси.

Сўхбат – эмпирик услуб бўлиб, жавоб берувчи билан шахсий алоқани назарда тутди.

Илмий мавзулар турлари: амалий, аралаш, назарий.

- Амалий мавзулар хўжалик амалиётини ўрганиш, умумлаштириш ва таҳлил қилиш асосида ишлаб чиқилади.
- Аралаш мавзулар тадқиқотнинг назарий ва амалий жиҳатларини ўзида мужассамлаштиради.
- Назарий мавзулар асосан адабий манбалардан фойдаланиб ишлаб чиқилади.

Фараз (гипотеза) (қадимги грек тилидан - асос, тахмин) — олдиндан ўрганилган фактлар, ҳодисалар, жараёнларнинг муайян мажмуига асосланган, уларни изоҳлаш учун илгари суриладиган ва тасдиқланиши ёки инкор этилиши лозим бўладиган назарий тахмин.

Тадқиқот фарази - бу бевосита кузатилаётган ҳодиса, ўрганилаётган ҳодисанинг тузилиши ёки унинг таркибий қисмлари ўртасидаги алоқалар туси ҳақидаги илмий асосланган тахминдир. Фаразлар мавжуд фактлар асосида ишлаб чиқилади. Хулоса сифатидаги фараз объектив воқеликда ўз

илдизларига эга бўлади, фикрнинг бевосита кузатилаётган ходисалардан уларнинг сабабли изоҳланишигача бўлган ҳаракати ҳисобланади.

Дедукция - фикрлашнинг умумий қонуниятлардан хусусий фактларга томон ривожланишини назарда тутадиган фикрий операция.

Диссертация (лотинчадан таржимаси - тадқиқот, мушоҳада) - муайян илмий (академик) малакани (даражани) олиш мақсадида махсус тайёрланган, оммавий муҳокамага ва ҳимояга қўйиладиган асар.

Магистрлик диссертацияси - магистрни тайёрлаш бўйича асосий касбий таълим дастурига ўқитишнинг якунловчи босқичида талаба-магистрант томонидан илмий раҳбар раҳбарлигида мустақил бажариладиган илмий йўналишдаги тугатиш малака иши.

Сарлавҳа: илмий адабиётда мавзунини билдиради.

Тадқиқот вазифаси - бу илгари сурилган фарозга мувофиқ мақсадга эришиш учун йўллар ва воситаларнинг танланишидир.

Идеаллаштириш – тадқиқотчининг нуқтаи назарида ҳодиса ёки жараённинг идеал образини, яъни назарий моделнинг яратилиши; фарозларни ишлаб чиқишда қўлланилади.

Индукция - хусусий фактларни умумлаштириш мантиқига асосланган фикрий операция.

Таснифлаш - ўрганиладиган объектлар, фактларни ўрганишнинг назарий услуби; ҳодисаларни бир-бирига нисбатан тартибга солишга асосланади.

Аниқлаштириш - абстрактлаштиришга тескари жараён, яхлит, ўзаро боғлиқ, кўп томонлама объектнинг топилишини назарда тутди.

Конспект - асосий хулосалар ва қоидалар, фактлар, далиллар, усулларни ўз ичига олади; тузувчининг материалга нисбатан муносабатини акс эттиради. Конспектлар турлари: *Режали* - олдиндан тайёрланган режа ёрдамида тузилади: унинг ҳар бир бандига конспектнинг тегишли қисми мос келади. *Таҳлилий* - кўпинча бир неча манбадан фойдаланиб аниқ мавзунини очиқ беради *Эркин* - кўчирмалар, баъзан тезислар аралашмасидан иборат бўлади. *Матнли* - кўпинча мантиқий ўтишлар билан боғланган кўчирмалардан ташкил топади. *Тематик* - матннинг бутун мазмунини акс эттирмайди, фақат муайян, аниқ мавзунини ишлайди, қўйилган саволга жавоб беради. *Хронологик* - ҳодисаларнинг ўзини кўрсатиш асосида уларнинг хронологик изчиллигини акс эттиради.

Иқтисодиёт магистри - бу кенг билимли мутахассис бўлиб, у илмий ижод методологияси ва услубиётини, замонавий ахборот технологияларини эгаллаган; турли хил иқтисодий ахборотларни таҳлил этиш ва синтез қилиш малакасига эга бўлади.

Магистратура - магистрларни, яъни илмий-тадқиқотчилик ва илмий-педагогик фаолиятга тайёрланган мутахассисларни тайёрлаш шаклидир.

Илмий тадқиқот услуги – бу муайян билиш мақсадини ҳисобга олган ҳолда муайян билиш вазифаларини ҳал этишга қаратилган ақлий ва (ёки) амалий операциялар (русум-қоидалар) тизимидир.

Тадқиқот услугиёти (технологияси) – тадқиқот усулларининг бир тизимли мажмуи, тадқиқот услублари, усуллари, техникаларини қўлланиш ва улар ёрдамида олинган натижаларни талқин қилиш қоидалари тизими. Услугиёт ўрганиладиган объект характериға, тадқиқот методологияси, мақсадларига, ишлаб чиқилган услублар, тадқиқотчи малакасининг умумий даражасига боғлиқ бўлади.

Методология - бу илмий-тадқиқотчилик фаолиятининг илмий тамойиллари ва усуллари тизими ҳақидаги таълимот.

Моделлаштириш — тадқиқотчиликнинг моделнинг қурилишини назарда тутадиган назарий услуги.

Мониторинг — бу тадқиқот натижаларининг доимий назорат қилиниши, мунтазам кузатиб борилиши.

Кузатиш - энг кўп ахборотли тадқиқот услуги бўлиб, у бўлган ва ўрганилаётган жараёнлар ва ҳодисаларни четдан туриб кўришга имкон беради.

Илмий муаммо – бу илмий-тадқиқотчилик иши мавзуини белгиладиган мураккаб назарий ва (ёки) амалий вазифалар мажмуидир. Муаммо тармоқ, тармоқлараро, глобал бўлиши мумкин.

Илмий иш - бошқа ҳар қандай ишдан ўзининг мақсади янги илмий билимни олиши билан фарқ қилади. Айни шу иш жараёнида воқелик ҳақидаги объектив билимлар ишлаб чиқилади ва бир тизимга солинади.

Илмий мавзу – бу ечимини талаб қиладиган мураккаб вазифадир. Илмий-тадқиқотчилик иши мавзуи муайян илмий йўналишга ёки илмий муаммога тегишли бўлиши мумкин.

Илмий йўналиш - деганда тадқиқот ўтказиш соҳасидаги фан, фанлар ёки илмий муаммолар мажмуи тушунилади.

Янгилик – фаннинг шу тармоғига ёки умуман фанга улуш даражаси; натижалар ҳар хил тусда бўлиши мумкин –натижалар ёки уларнинг бир қисми янги бўлиши мумкин, шунингдек натижаларнинг катта қисми янгилик сифатида қайд қилинмаслиги ҳам мумкин.

Текшириш - бу тадқиқ қилинаётган объектнинг у ёки бошқа даражадаги теранлик ва деталлаштириш билан ўрганилиши бўлиб, бу тадқиқот мақсадлари ва вазифалари билан белгиланади.

Умумлаштириш - муҳим фикрий операциялардан бири бўлиб, унинг натижасида объектлар ва улар муносабатларининг нисбатан барқарор хусусиятлари ажратилади ва қайд қилинади.

Тадқиқот объекти - бу муаммоли вазиятни юзага келтирадиган муайян жараён ёки ҳодиса, бу муаммонинг ўзига хос ташувчиси, тадқиқотчилик фаолияти йўналтирилган нарса.

Тадқиқотнинг объектли соҳаси – бу фан ва амалиётнинг тадқиқот объекти жойлашган соҳаси бўлиб, амалиётда у, масалан, математика,

биология, иқтисодиётнинг у ёки бошқа илмий ихтисослигига мувофиқ бўлиши мумкин.

Мундарижа: мавзу баёнининг режаси, китобнинг кўрсаткичи.

Тажриба иши – бирмунча юксак натижаларни олишни кўзлаб жараёнга олдиндан белгиланган ўзгаришлар, инновацияларни киритиш услуги.

Режа – энг қисқа ёзув бўлиб, у фикр баёнининг изчиллигини акс эттиради ва умумлаштиради; матннинг мазмунини очиқ беради; манбанинг мазмунини хотирада қайта тиклайди; конспект ва тезислар ўрнини босади; ҳар хил ёзувларни (маъруза, ахборот, ҳисобот) тузишга ёрдам беради; бажарилган ёзувни яхшилади; ўзини ўзи назорат қилишни тезлаштиради; эътиборни жамлайди; яхши таниш бўлган матнни хотирада жонлантириш учун ишлатилади.

Илмий иш режаси - жамулжам ҳолида унинг моҳиятини акс эттиради. Бу муаллиф айтмоқчи бўлган нарсанинг схематик ифодасидир.

Амалий аҳамияти (қиммати) – мазкур тадқиқотчилик иши натижаларидан амалиётда фойдаланиш туси.

Сўзбоши - муаллиф қўйган вазифалар баёни; нашр ёки қайта нашрнинг заруратини асослайди.

Тадқиқот предмети - объектнинг аниқ бир қисми бўлиб, унинг ичида изланиш олиб борилади. Ҳодисалар, уларнинг айрим томонлари тадқиқот предмети бўлиши мумкин. Тадқиқотчи илмий изланишлар натижасида тадқиқот объекти ҳақида оладиган янги илмий билим сифатида белгилаш мумкин.

Сўнгсўз (хотима): яқун, қисқача хулосалар.

Такдимот – ўқув (илмий) иш яқунлари ҳақидаги оғзаки ахборот.

Муаммо бу билим билан билмаслик ўртасидаги ўзига хос чегарадир. У олдинги билим етарли бўлмаган, янги билим эса ҳозирча ривожланган шаклга эг бўлмаган ҳолатда пайдо бўлади.

Илмий муаммо бу билишни ривожлантириш жараёнида объектив тарзда вужудга келадиган масала ёки ечими амалий ёки назарий манфаат касб этадиган масалалар мажмуидир. У айни шу пайтгача эришилган билимлар даражасининг етарли эмаслигини идрок этиш, қайд қилиш бўлиб, бу янги фактлар, алоқалар, қонунларнинг, мавжуд назариялардаги мантиқий хатоларни аниқлаш оқибати ёки амалиётнинг олинган билимлар доирасидан четга чиқишни талаб этадиган янги эҳтиёжларининг пайдо бўлиши оқибати ҳисобланади.

Тадқиқот дастури бу аниқ мавзу устидаги бўлғуси ишнинг моҳияти ва таркибий қисмлари ҳақидаги аниқ тасаввурдир.

Резюмелаш бу яқун ясашидир. Резюме қилувчи ибора – бу нотикнинг «ёпилган» тусдаги нутқи, унинг бош ғояси.

Муаммони ҳал этиш янги билимни олиш ёки у ёки бошқа ҳодисани изоҳловчи, ҳодисанинг хоҳлаган йўналишда ривожланишига таъсир кўрсатиш имконини берадиган омилларни аниқлаш демақдир.

Реферат – бир ёки бир неча манбаларда мавжуд бўлган ғояларнинг қисқача ёзуви, у ҳар хил нуқтаи назарларни қиёслаш ва таҳлил қилиш маҳоратини тақозо этади. Рефератлар турлари: ахборотчилик (реферат – конспектлар), индикатив (реферат – резюме), монографик, таҳлилий.

Рефератлаш: қандайдир масаланинг бир ёки бир неча манбаларнинг таснифланиши, умумлаштирилиши, таҳлили ва синтези асосида баён қилинишини назарда тутати.

Синтез - фикрий операция, унинг жараёнида аниқланган элементлар ва фактлардан яхлит манзара қайта тикланади.

Билдиргичли аппарат: тушунтирилиши лозим бўлган тушунчалар, атамалар, фактлар ва шу кабиларга изоҳлар.

Қиёслаш - объектларнинг ўхшашлиги ва фарқларини, умумийлиги ва алоҳидалигини аниқлаш мақсадида объектларнинг қиёсланишини назарда тутати.

Мақола – бу мустақил илмий тадқиқот бўлиб, у долзарб илмий муаммо бўйича ўз фикрларини баён қилишдир.

Тезислар: ўқиб чиқилган (ёки оғзаки баён қилинган) парчани такрорлайди, лўнда ифодалайди ва хулосалайди; ҳар доим далилларга эга бўлади, мазмун моҳиятини аниқлайди; материални умумлаштириш имконини беради; мақола, маъруза, диссертацияни танқидий таҳлил этишда қимматлидир.

Тезислар турлари:

оддий – кўпинча кўчирмалардан иборат бўлади, *асосий* – одатда муаллиф томонидан мустақил ифодаланади, *мураккаб* – ўзида икки турдаги ёзувни чапиштиради.

Назарий асос – мазкур тадқиқот таянадиган концептуал қоидалар (ғоялар, тамойиллар).

Муаммонинг ифодаланиши — бу, ўз моҳиятига кўра, илмий тадқиқот мазмунининг кристаллаштирилишидир. Шунинг учун муаммонинг тўғри қўйилиши — бутун иш муваффақиятининг гаровидир.

Тадқиқот мақсади - бу тадқиқотчи ўз ишини яқунлашда эришишни хоҳлаган пировард натижадир. Фараз асосида ифодаланади.

Мутолаа – бу нутқий фаолиятнинг мураккаб тури бўлиб, соф техник жиҳати – мутолаа қилиш ва тез ўқиш малакаларини орттириш ва ижодий жиҳати – матндан зарур ахборотларни олишдан иборат.

Ўрганиш учун мутолаа – мутолаанинг фаол тури. Сиз асарни диққат билан, айрим жойлари устида бироз тўхталиб ва ахборотларни мушоҳададан ўтказиб ўқиш ҳолларида бундай тур ишлатилади.

Матн билан танишиб (танланган жойларни ўқиш) - неча манбалардан айрим масалаларни ажратиб олиш, шунингдек мазкур масала бўйича ўзининг нуқтаи назарини ҳосил қилиш мақсадида олинган ахборотларни қиёслаш ва солиштириш учун қўлланилади.

Кўздан кечириш учун мутолаа - Матн билан танишиб чиқиш ва ўрганишдан олдин одатда китобга кўз югуртириб чиқилади. Китобнинг

мазмунни, боблар ёки параграфлар номлари, аспр муаллифи билан танишиб олиш шундай қилинади.

Тажриба - умумий эмпирик тадқиқот услуби бўлиб, у бошқариладиган шароитда ўрганилаётган объектлар устидан қатъий назорат юритилишига асосланади.

Эссе – бу муаллифнинг алоҳида индивидуал позициясига эга эркин шаклдаги баён бўлиб, қандайдир буюм ёки қандайдир сабаб бўйича умумий ёки олдиндан билдирилган фикр-мулоҳазалардан иборатдир.

Далилланган эссе – бу қўйилган саволга далилланган жавоб мавжуд бўлган ёзма ишдир. Муаллиф муайян позицияга эга ва уни ҳимоя қилади, ўз позициясини қувватлаш учун бир қатор далилларни тақдим этади. Мақсад – муаллиф ўзи қўллайдиган нуқтаи назарга бошқаларни ҳам ишонтиришни хоҳлайди.

Баҳодир Юнусович Ходиев, Адҳам Шарипович Бекмуродов, Маҳмуд Рустамович Болтабаев, Людмила Владимировна Голиш, Ольга Борисовна Гимранова. Илмий-тадқиқотчилик фаолиятига тайёргарлик асослари: Ўқув-услубий қўлланма - Тошкент: Экономика, 2010 йил. 138-бет.

Мухаррир Н.Т.Каттаев.
Компьютерда Ш.Ш.Якубов терган.

Заказ № 460 от 13.04.2010 Тираж 100шт.
Отпечатанно в ООО «QWERT PRINT»
г. Ташкент, ул. А. Навои, 21